

空氣、真空

**ROTO**  
FLUX

旋轉接頭



We handle big ideas!

## 簡介



Rotoflux 從 25 年前到現在，在義大利設計、研發和生產它所有範圍的旋轉接頭。可提供到尺寸 6 “和 30,000rpm 以上(工具機用)的旋轉接頭。Rotoflux 旋轉接頭適合廣大範圍的介質，如：水（乾淨的和骯髒的），空氣，液壓油，切削液，真空和乾轉。總部位於米蘭，一個優化物流和快速運送的策略性位置。銷售辦公室和倉庫位於德國和中國。銷售部門包含義大利、德國、中國和國外市場不同的分部。立石自動控制機器股份有限公司是它的經銷商之一。

## 品質

ROTOFLUX 品牌旋轉接頭時耐用堅固的高品質產品，每一個產品都經過嚴格的測試檢驗。ROTOFLUX 旋轉接頭使用高品質材料製造（不銹鋼，特製鋼，黃銅，碳化鎢）。仔細控制每一步製造工藝過程，包括零部件製造。保證所有旋轉接頭的製造加工標準都在技術規範之內。

### ROTOFLUX 平衡密封

碳化鎢與石墨密封組件適用於純淨的過濾水蒸氣 空氣 真空及熱油的密封。碳化鎢與碳化鎢的密封組件適用於過濾交叉的水 液壓油 冷卻劑及研磨液。這種密封環的接合面只有微小的搭接，需要精確的配合。該密封設計可使流體加於密封面上的壓力平衡，並保持壓力基本恒定。

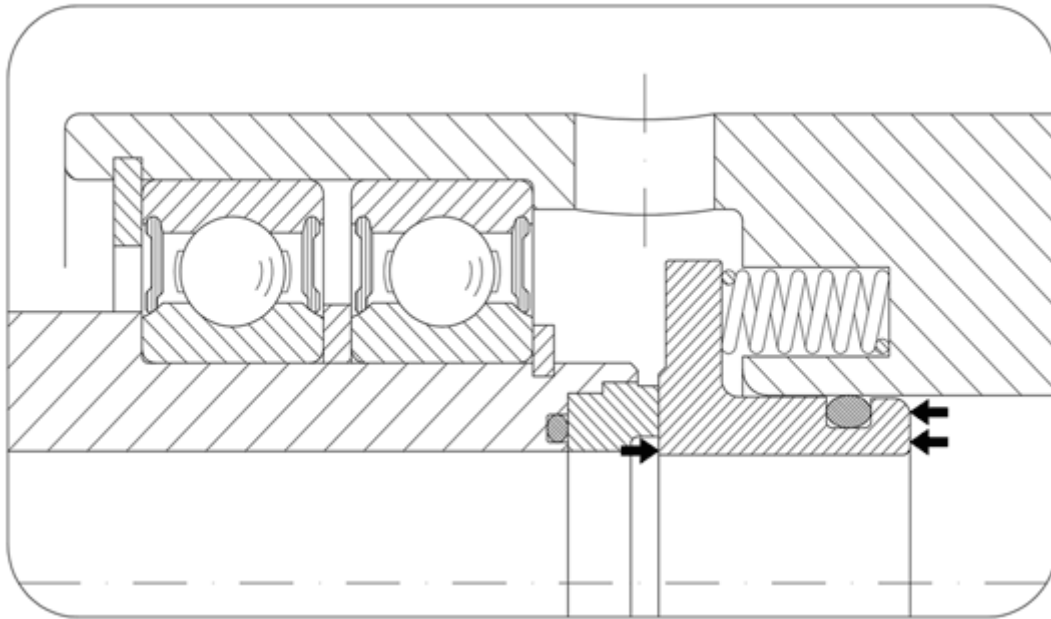

## 旋轉接頭的安裝

儘管 ROTOFLUX 系列旋轉接頭性能可靠，外形堅固。在安裝時也必須遵循下面的安裝步驟進行規範正確的安裝：

確保液體的回流通路，全新的產品使用時，要確保清潔，且機器無毛刺或凸起的顆粒。在現有的回路中要確保篩檢程式的品質和功能性滿足液壓回路的正常需求。

可借助虎鉗夾持住旋轉接頭的本體，將軟管連接上（圖 1）。

不要使用剛性管子。

將旋轉接頭安裝到主軸末端（圖 2）。

將軟管連接到供應系統，確保旋轉接頭不受拉緊應力。（圖 3）

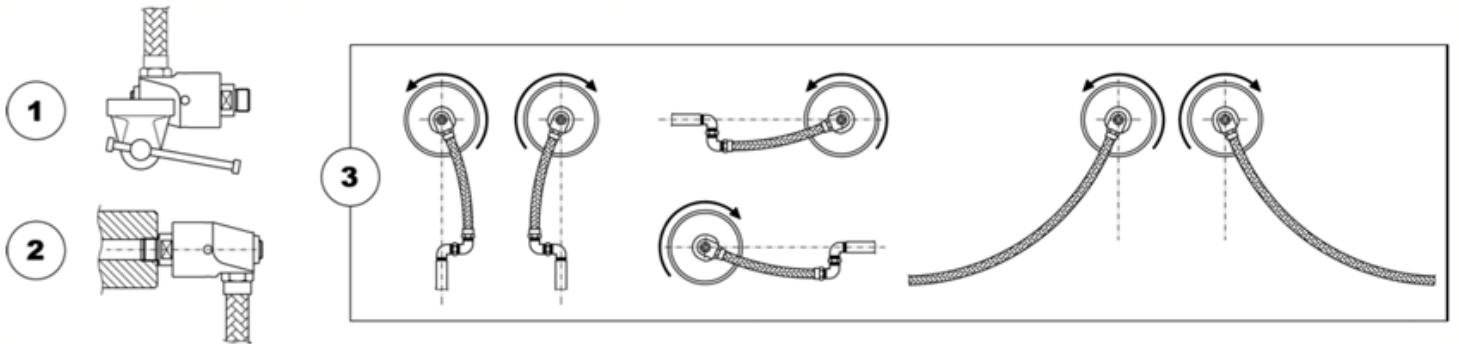

當需要在狹小的空間對軟管進行大角度彎曲時，需採用 45 度或 90 度剛性接頭，以防產生不必要的應力。

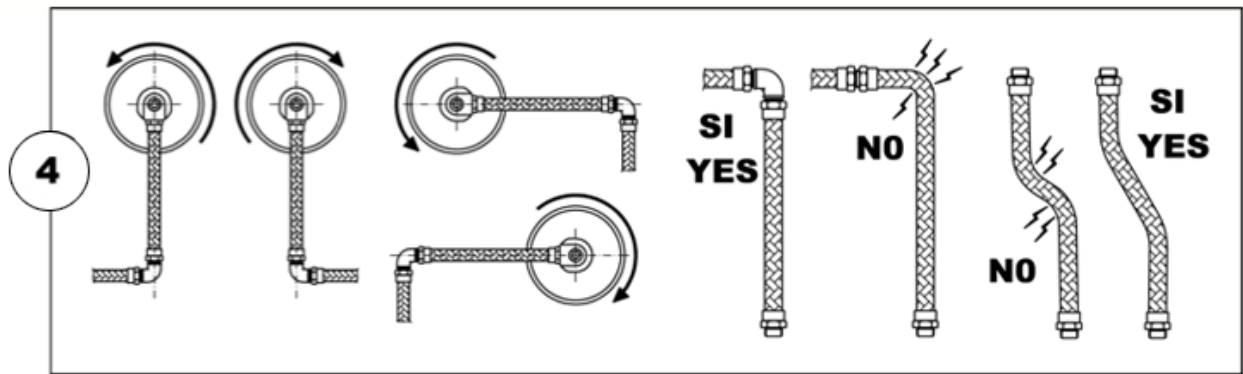

檢查並確保旋轉接頭在旋轉過程中不要產生振動或搖晃。

如果流體是熱的或任何理由危險的原因，申請接頭保護。

需要時，定期潤滑接頭。

定期檢查接頭，以確保必要的保養和檢測任何洩漏。

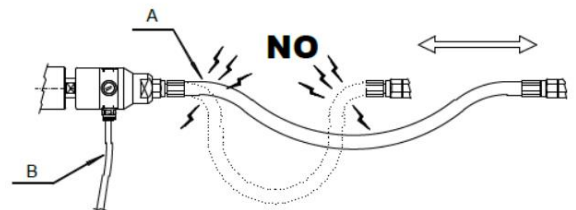
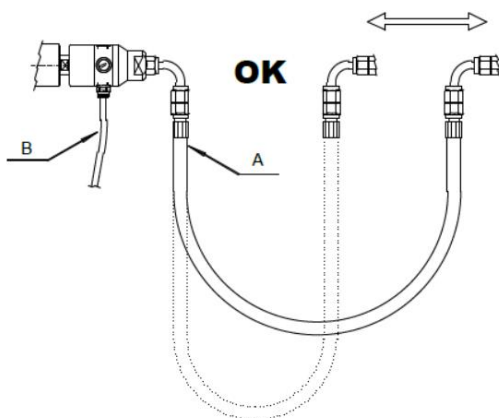
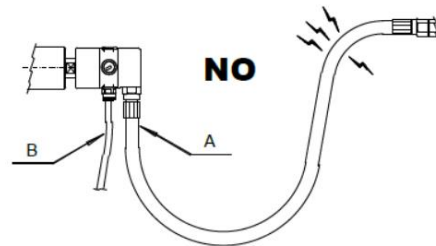
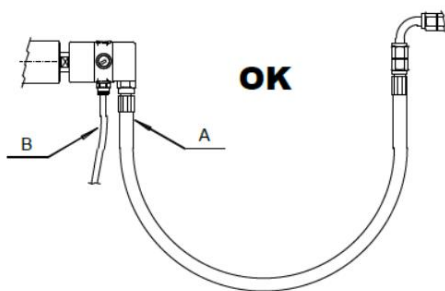
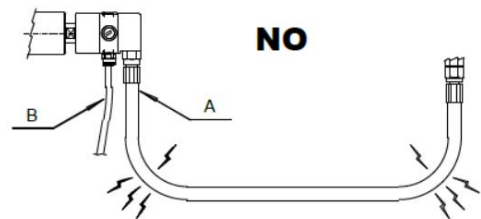
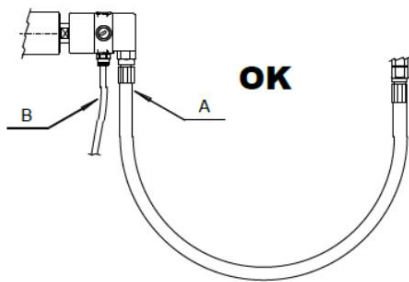
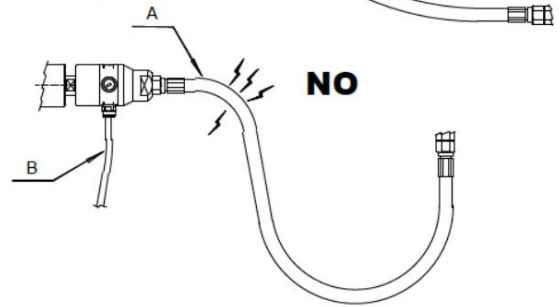
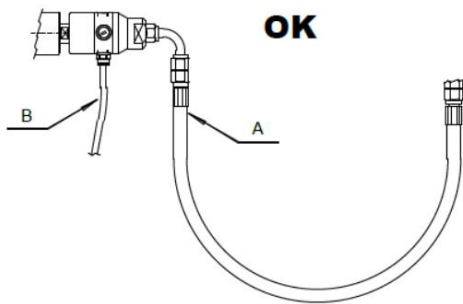
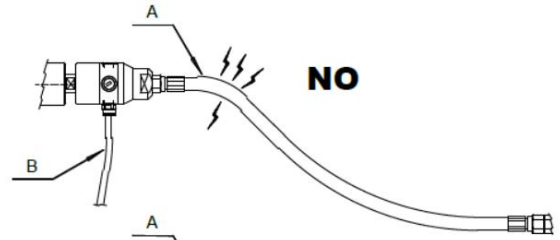
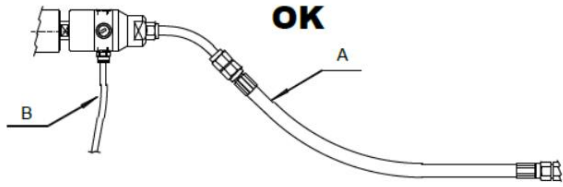
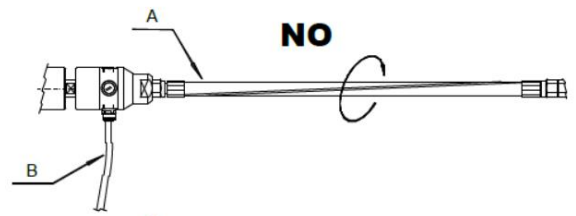
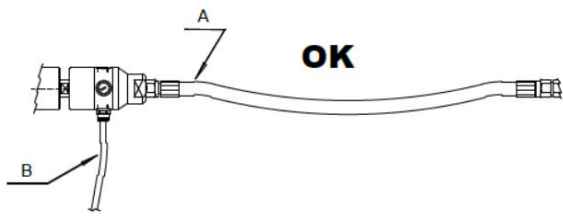

A: Supply hose 入水管  
B: Drain pipe 排水管

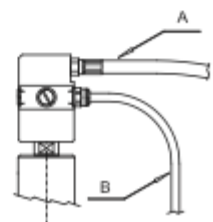
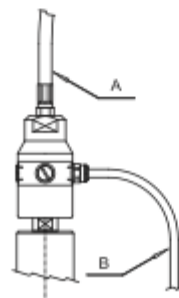
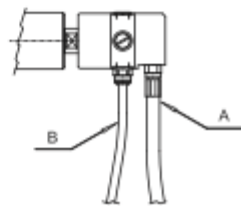
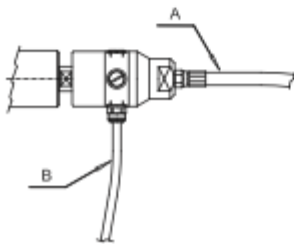
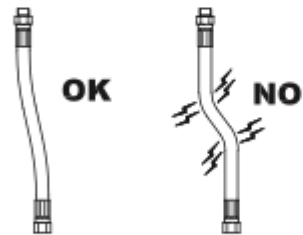
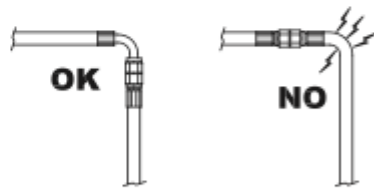
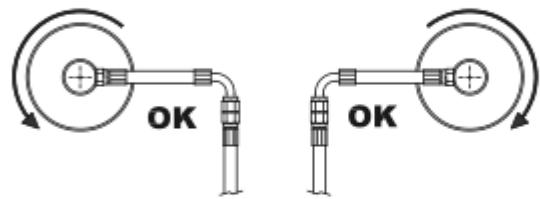
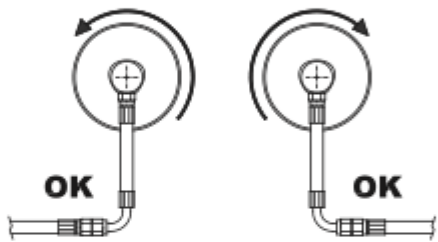
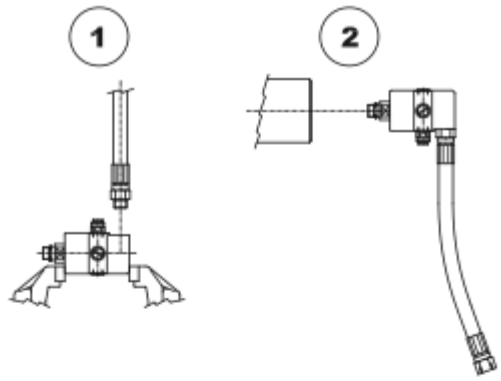
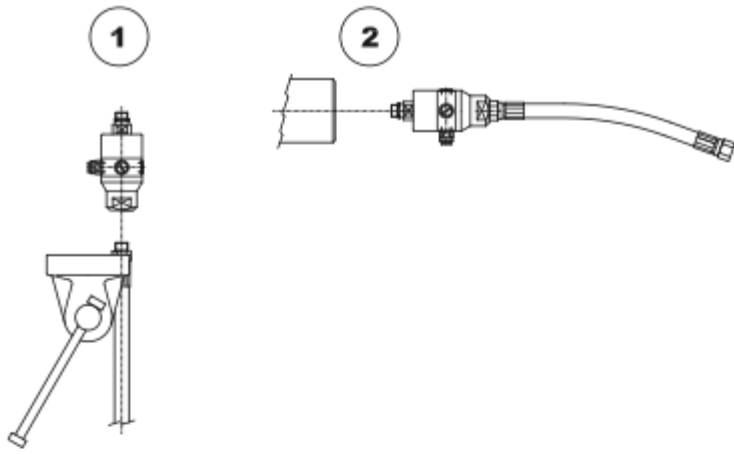

應用實例

單一通路

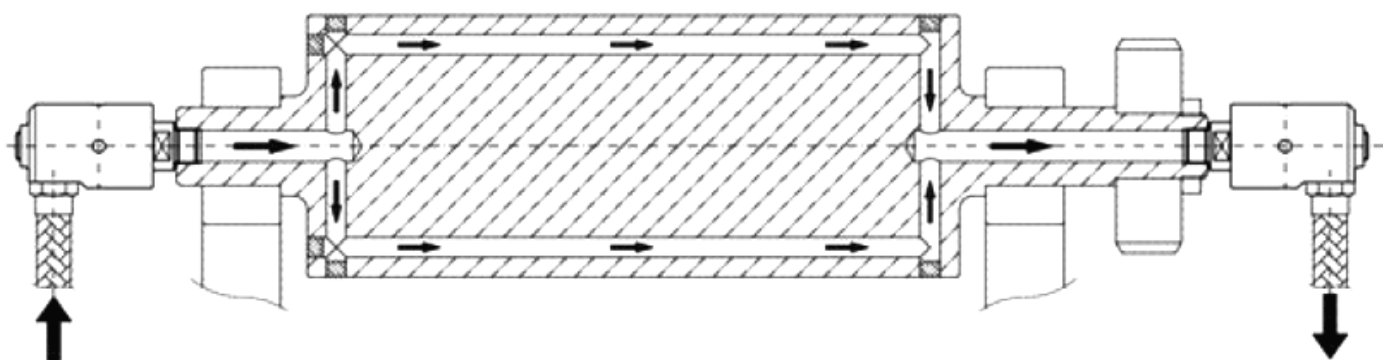

雙通路 帶固定式虹吸管

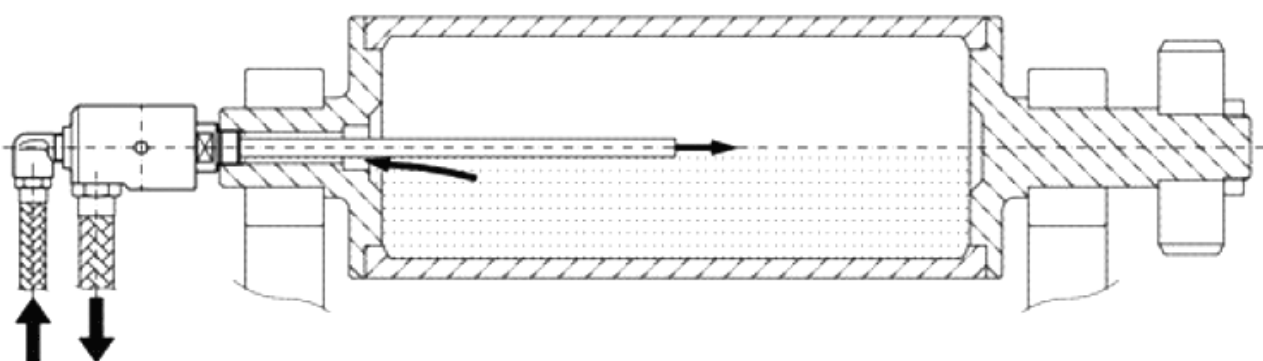

雙通路 帶可旋轉虹吸管

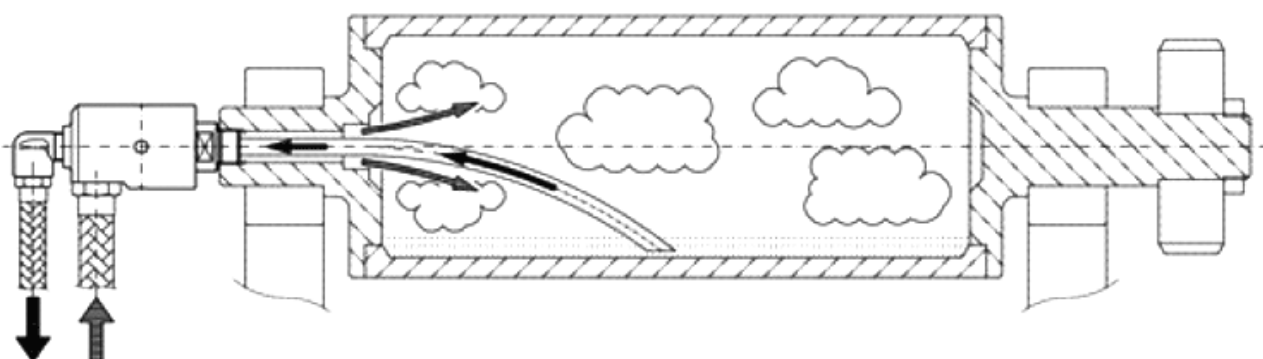

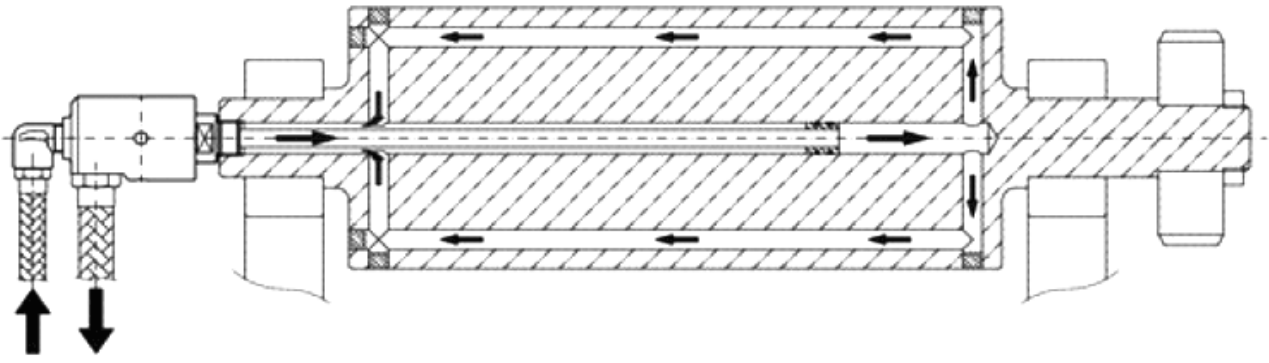
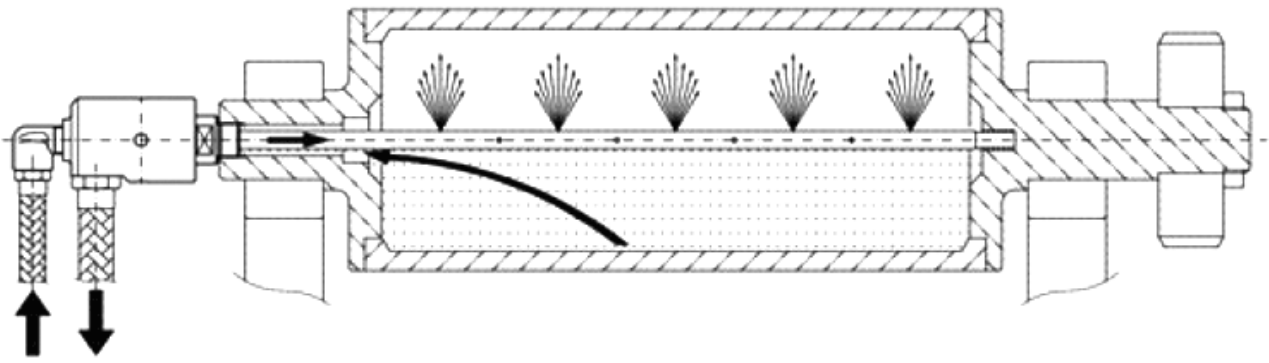

適用於 G 螺紋與 UNF 螺紋

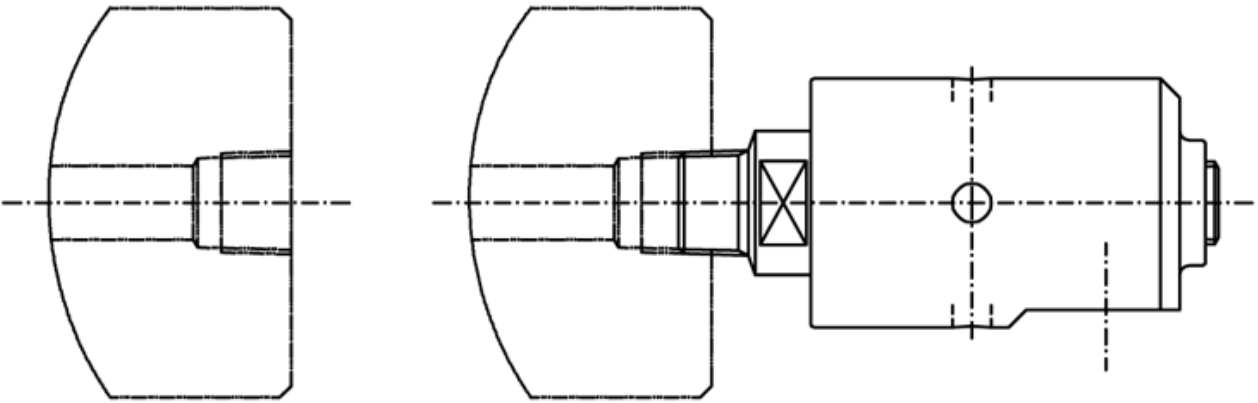

適用於 NPT 螺紋與 PT 螺紋

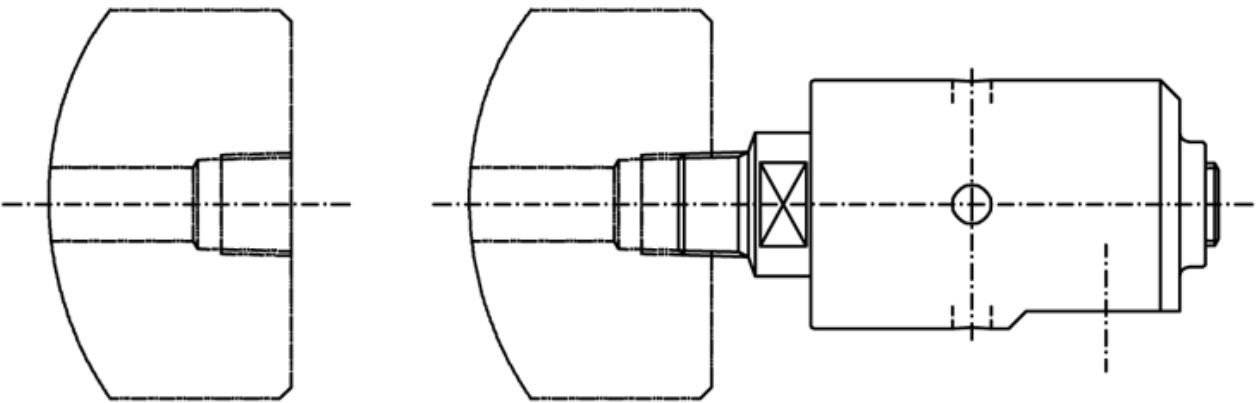

適用於螺紋及高速應用的接頭

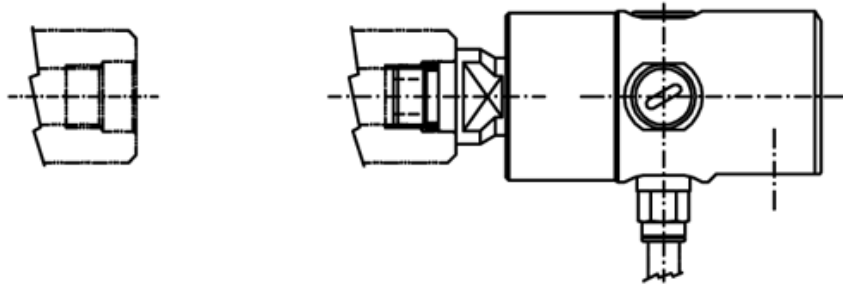

有法蘭固定，應用於順時針和逆時針的雙向旋轉

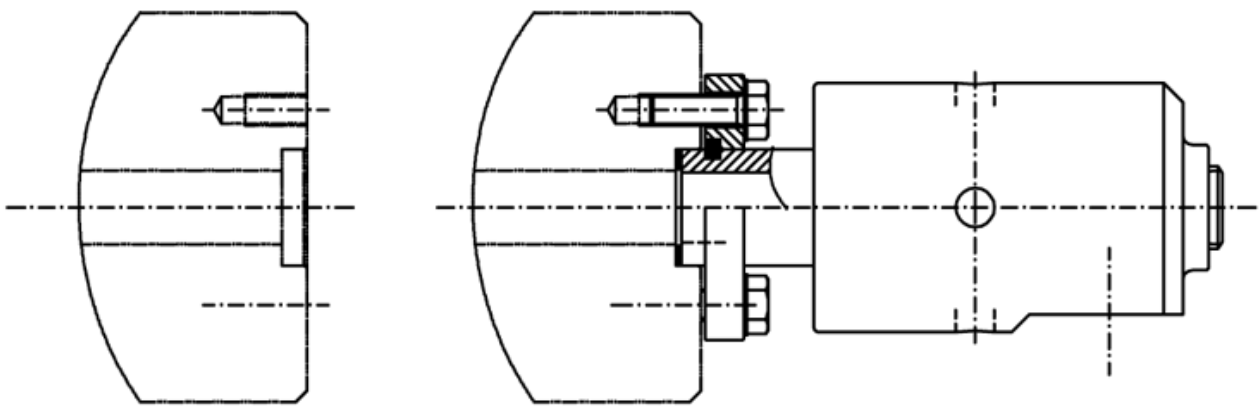

此裝置應用於接虹吸管 高速率旋轉

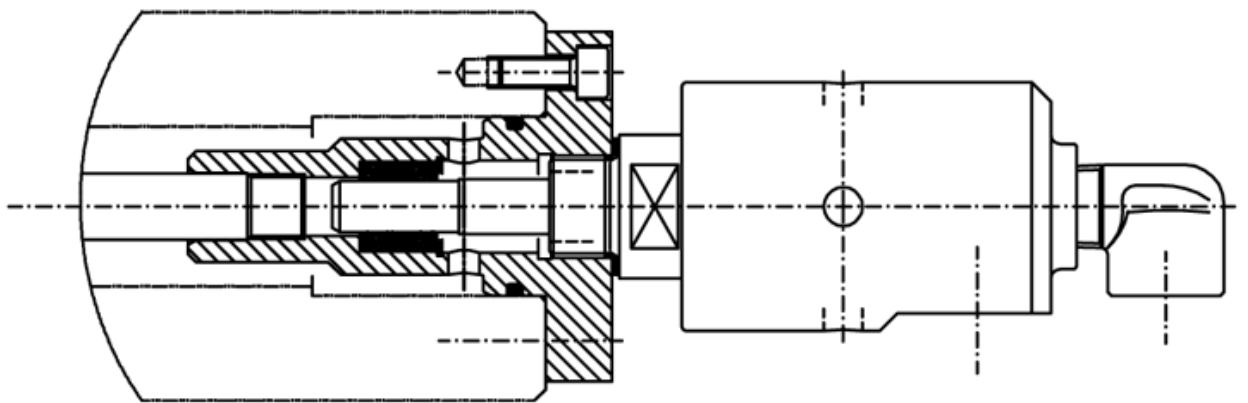

# D 系列-ROTOFLUX 雙通道，空氣、真空、液壓油



ROTOFLUX 型號 D15，有 2 個分別的通道，可用空氣或油來操作離合器或旋轉活塞。相同型式的液體必須用 2 個通道來避免混合在一起。

將旋轉接頭用在最高的應用極限前，麻煩請先詢問我們。

|     | 壓力               | 溫度           | 轉速(RPM) |
|-----|------------------|--------------|---------|
| 空氣  | 10 bar / 145 PSI | 90°C / 195°F | 1500    |
| 真空  | 7 kPa / 2" Hg    |              | 3500    |
| 液壓油 | 10 bar / 145 PSI |              |         |

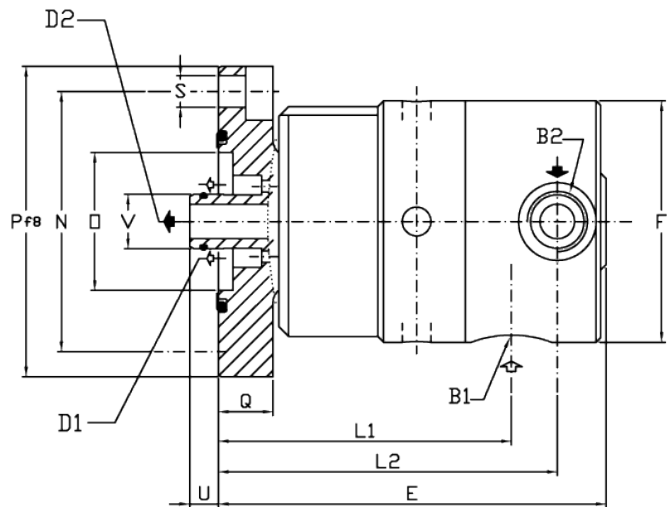
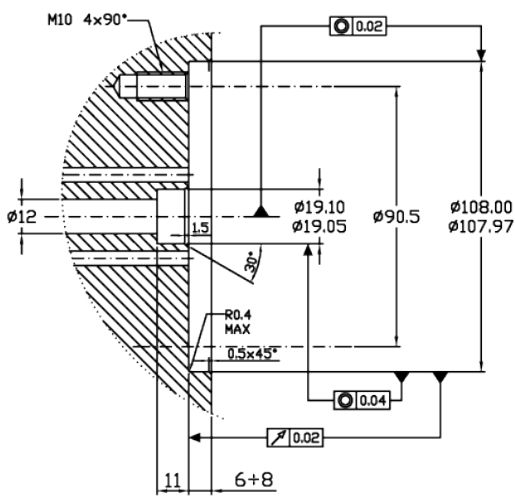

| 編號          | 雙通道旋轉接頭 |        |            |     |     |     |     |      |     |        |    |          |    |     |    |
|-------------|---------|--------|------------|-----|-----|-----|-----|------|-----|--------|----|----------|----|-----|----|
|             | B1-B2   | D1     | D          | E   | ø F | L1  | L2  | ø N  | ø O | ø P f8 | Q  | ø S      | U  | ø V | Kg |
| D15-302-03F | G 1/2"  | 126mm2 | ø12 113mm2 | 135 | 84  | 102 | 119 | 90.5 | 48  | 108    | 19 | 11 4×90° | 10 | 19  | 3  |

# D 系列- ROTOFLUX 雙通道，2 種不同液體用



ROTOFLUX D08 旋轉接頭有 2 個分別的通道，可用於 2 種不同的液體。萬一洩漏時，2 種液體不會互相接觸或汙染。

將旋轉接頭使用在最高的應用極限前，麻煩請先詢問我們。

|    |    |     | 壓力               | 溫度           | 轉速(RPM)                 |
|----|----|-----|------------------|--------------|-------------------------|
| 通道 | B1 | 液壓油 | 70 bar / 1015PSI | 90°C / 195°F | 5 bar / 72,5 PSI – 5000 |
| 通道 | B2 | 切削液 | 40 bar / 580PSI  |              | 70 bar / 1015 – 10      |
|    |    | 乾轉  | /                |              | 5000                    |

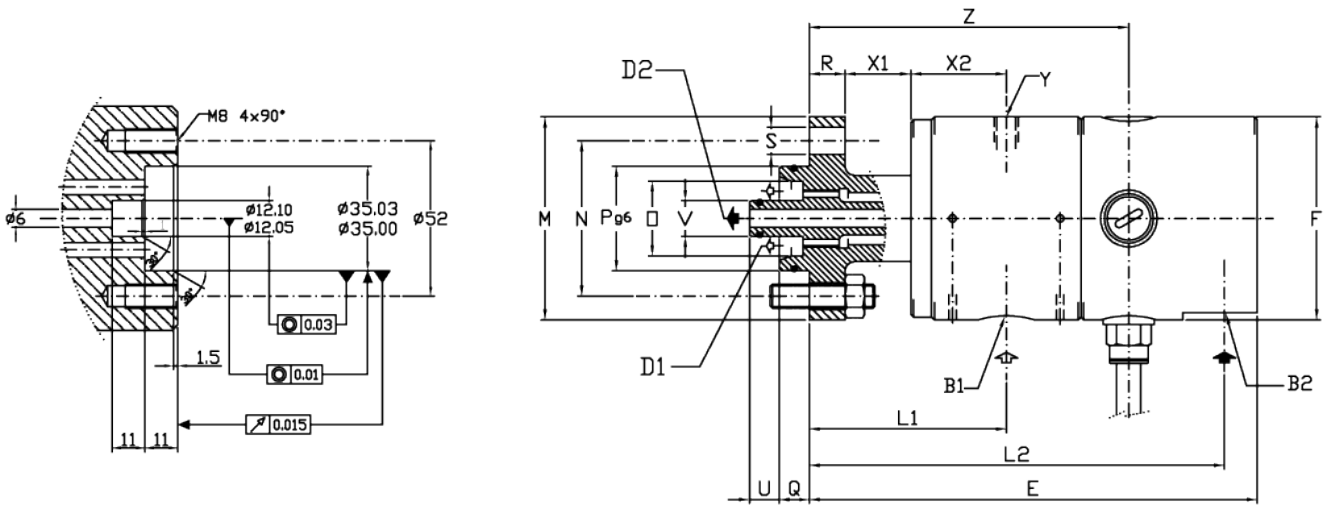

| 編號          | 2 種不同液體用雙通道 |       |          |     |     |    |     |     |     |     |       |    |    |         |    |     |    |    |        |         |     |
|-------------|-------------|-------|----------|-----|-----|----|-----|-----|-----|-----|-------|----|----|---------|----|-----|----|----|--------|---------|-----|
|             | B1-B2       | D1    | D2       | E   | φ F | L1 | L2  | φ M | φ N | φ O | φ Pg6 | Q  | R  | φ S     | U  | φ V | X1 | X2 | Y      | Z       | Kg  |
| D08-105-06F | G 1/4"      | 40mm2 | φ6 28mm2 | 150 | 68  | 66 | 139 | 68  | 52  | 25  | 35    | 10 | 12 | 9 4×90° | 10 | 12  | 22 | 32 | M<br>8 | 10<br>7 | 1.5 |

# F 系列-ROTOFLUX 不銹鋼旋轉接頭



型號 F 旋轉接頭，材質為不銹鋼，有 2 個精密研磨的密封組件。

- 類型 N(標準)：密封圈為石墨碳和碳化物。
- 類型 D(耐用型)：密封圈為碳化物。

所有與液體接觸的金屬零件皆為不銹鋼。法蘭型的轉子，正轉反轉皆可使用。

將旋轉接頭使用在最高的應用極限前，麻煩請先詢問我們。

型號 F 旋轉接頭

|    | 壓力  | 溫度              | 轉速                              |
|----|---|-----------------|---------------------------------|
| 水  | 1/4" - 1 1/2" - 50 bar / 725 PSI<br>2" - 40 bar / 580 PSI | 95°C /<br>203°F | 1/4" - 3/4" - 3500<br>1" - 3000 |
| 空氣 | 10 bar / 145 PSI  |                 | 1/4" - 1 1/2" - 2500            |
| 真空 | 7 kPa / 2" Hg   |                 | 2" - 750                        |

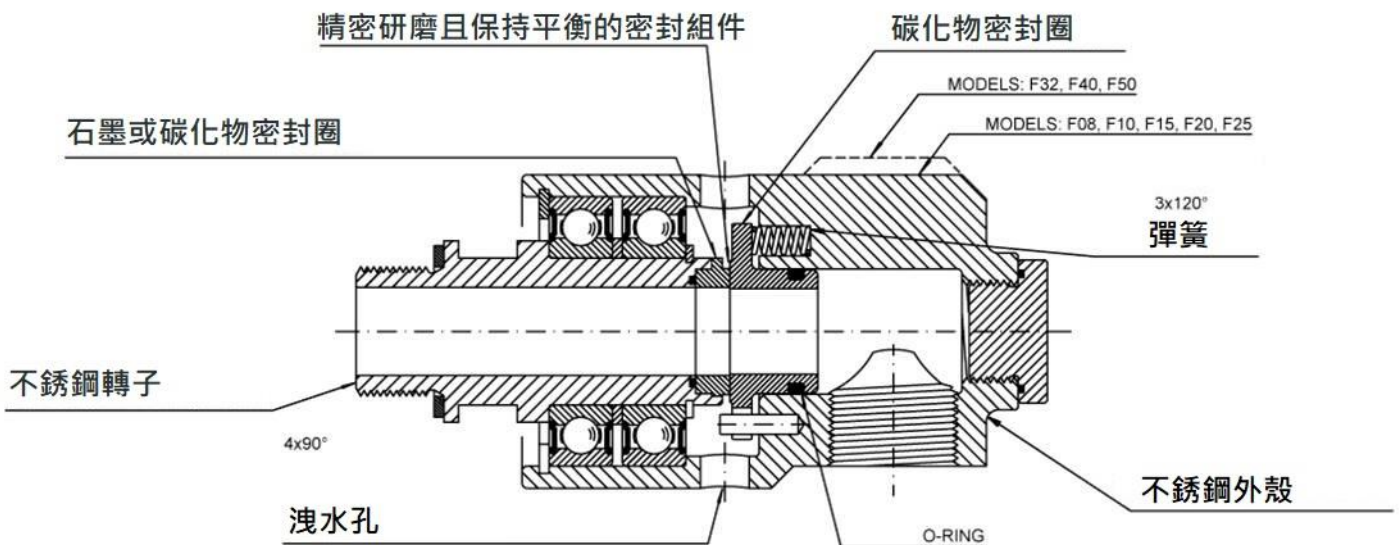

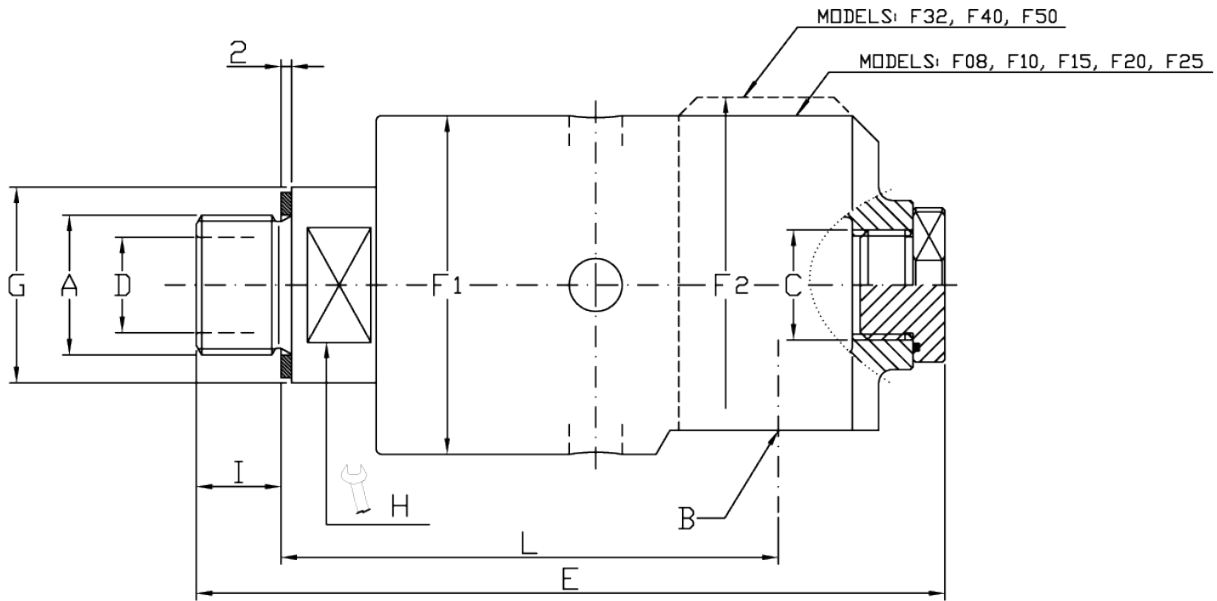

| 型號           |              |              | 單通道旋轉接頭     |          |          |     |     |      |      |     |    |    |     |     |
|--------------|--------------|--------------|-------------|----------|----------|-----|-----|------|------|-----|----|----|-----|-----|
| Water N      | Water D      | Air-Vacuum   | A           | B        | C        | ø D | E   | ø F1 | ø F2 | ø G | H  | I  | L   | Kg  |
| F08-1300-01R | F08-1301-01R | F08-1302-01R | G 1/4" RH   | G 1/4"   | -        | 7   | 88  | 43   | -    | 20  | 17 | 11 | 67  | 0.6 |
| F08-1300-02L | F08-1301-02L | F08-1302-02L | G 1/4" LH   |          |          |     |     |      |      |     |    |    |     |     |
| F10-1300-01R | F10-1301-01R | F10-1302-01R | G 3/8" RH   | G 3/8"   | G 1/4"   | 9   | 108 | 43   | -    | 25  | 17 | 13 | 73  | 0.7 |
| F10-1300-02L | F10-1301-02L | F10-1302-02L | G 3/8" LH   |          |          |     |     |      |      |     |    |    |     |     |
| F15-1300-01R | F15-1301-01R | F15-1302-01R | G 1/2" RH   | G 1/2"   | G 3/8"   | 13  | 121 | 54   | -    | 30  | 24 | 13 | 82  | 1.3 |
| F15-1300-02L | F15-1301-02L | F15-1302-02L | G 1/2" LH   |          |          |     |     |      |      |     |    |    |     |     |
| F20-1300-01R | F20-1301-01R | F20-1302-01R | G 3/4" RH   | G 3/4"   | G 1/2"   | 18  | 142 | 64   | -    | 37  | 30 | 16 | 94  | 1.9 |
| F20-1300-02L | F20-1301-02L | F20-1302-02L | G 3/4" LH   |          |          |     |     |      |      |     |    |    |     |     |
| F25-1300-01R | F25-1301-02R | F25-1302-01R | G 1" RH     | G 1"     | G 3/4"   | 23  | 166 | 69   | -    | 45  | 36 | 20 | 105 | 2.4 |
| F25-1300-02L | F25-1301-02L | F25-1302-02L | G 1" LH     |          |          |     |     |      |      |     |    |    |     |     |
| F32-1300-01R | F32-1301-01R | F32-1302-01R | G 1 1/4" RH | G 1 1/4" | G 1"     | 31  | 187 | 85   | 95   | 55  | 46 | 22 | 119 | 4.7 |
| F32-1300-02L | F32-1301-02L | F32-1302-02L | G 1 1/4" LH |          |          |     |     |      |      |     |    |    |     |     |
| F40-1300-01R | F40-1301-01R | F40-1302-01R | G 1 1/2" RH | G 1 1/2" | G 1 1/4" | 36  | 209 | 101  | 109  | 60  | 50 | 24 | 132 | 7   |
| F40-1300-02L | F40-1301-02L | F40-1302-02L | G 1 1/2" LH |          |          |     |     |      |      |     |    |    |     |     |
| F50-1300-01R | F50-1301-01R | F50-1302-01R | G 2" RH     | G 2"     | G 1 1/4" | 48  | 224 | 112  | 119  | 70  | 60 | 25 | 139 | 8.2 |
| F50-1300-02L | F50-1301-02L | F50-1302-02L | G 2" LH     |          |          |     |     |      |      |     |    |    |     |     |

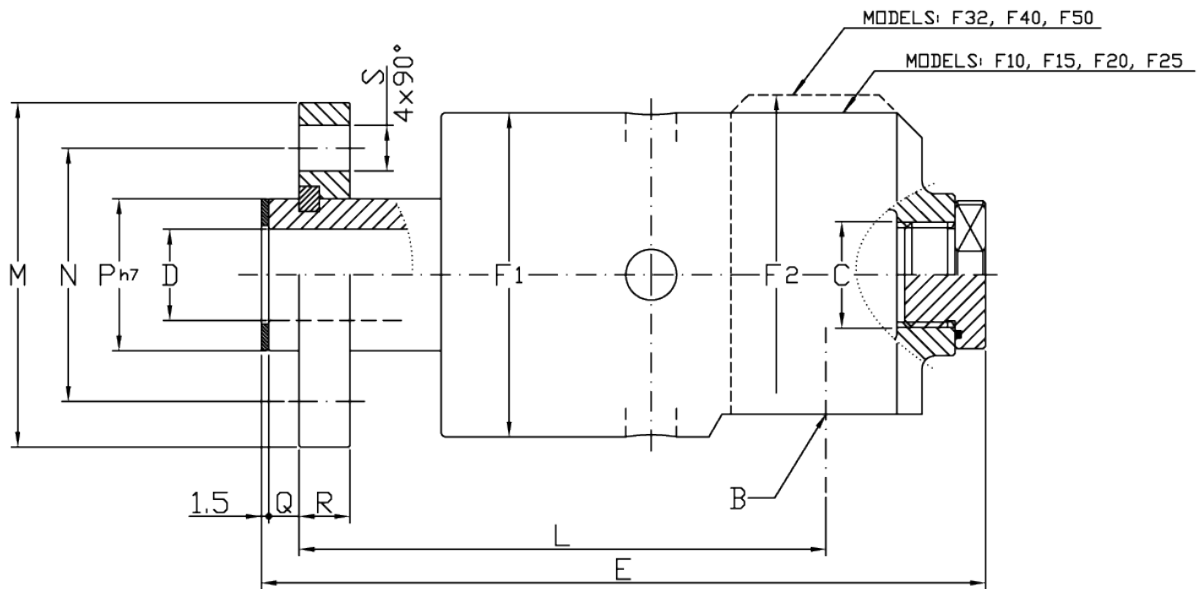

| 型號           |              |              | 單通道旋轉接頭  |          |     |     |      |      |     |     |     |       |    |    |    |     |
|--------------|--------------|--------------|----------|----------|-----|-----|------|------|-----|-----|-----|-------|----|----|----|-----|
| Water N      | Water D      | Air-Vacuum   | B        | C        | ø D | E   | ø F1 | ø F2 | L   | ø M | ø N | ø Ph7 | Q  | R  | S  | Kg  |
| F10-1300-03F | F10-1301-03F | F10-1302-03F | G 3/8"   | G 1/4"   | 9   | 111 | 43   | -    | 82  | 53  | 38  | 18    | 6  | 8  | 9  | 0.8 |
| F15-1300-03F | F15-1301-03F | F15-1302-03F | G 1/2"   | G 3/8"   | 13  | 125 | 54   | -    | 92  | 60  | 45  | 25    | 6  | 10 | 9  | 1.5 |
| F20-1300-03F | F20-1301-03F | F20-1302-03F | G 3/4"   | G 1/2"   | 18  | 140 | 64   | -    | 101 | 68  | 50  | 30    | 6  | 10 | 9  | 2.1 |
| F25-1300-03F | F25-1301-03F | F25-1302-03F | G 1"     | G 3/4"   | 23  | 168 | 69   | -    | 119 | 78  | 60  | 36    | 7  | 12 | 9  | 2.7 |
| F32-1300-03F | F32-1301-03F | F32-1302-03F | G 1 1/4" | G 1"     | 31  | 189 | 85   | 95   | 133 | 94  | 70  | 44    | 8  | 12 | 11 | 5.3 |
| F40-1300-03F | F40-1301-03F | F40-1302-03F | G 1 1/2" | G 1 1/4" | 36  | 204 | 101  | 109  | 139 | 99  | 78  | 52    | 10 | 14 | 11 | 7.2 |
| F50-1300-03F | F50-1301-03F | F50-1302-03F | G 2"     | G 1 1/4" | 48  | 225 | 112  | 119  | 154 | 119 | 95  | 65    | 10 | 14 | 11 | 9   |

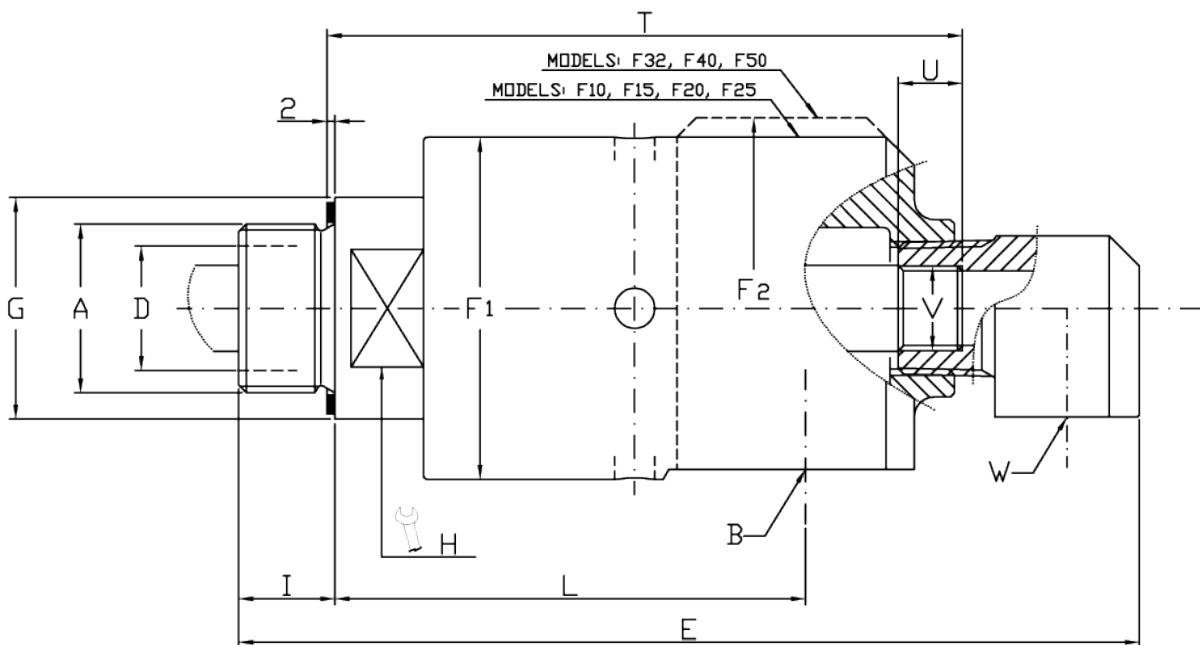

| 型號               |                  | 雙通道固定式中間管   |          |     |     |      |      |     |    |    |     |     |    |        |          |     |
|------------------|------------------|-------------|----------|-----|-----|------|------|-----|----|----|-----|-----|----|--------|----------|-----|
| Water D          | Water N          | A           | B        | ø D | E   | ø F1 | ø F2 | ø G | H  | I  | L   | T   | U  | V      | W        | Kg  |
| F10-1300-01R-800 | F10-1301-01R-800 | G 3/8" RH   | G 3/8"   | 9   | 129 | 43   | -    | 25  | 17 | 13 | 73  | 92  | 10 | M6     | G 1/4"   | 0.9 |
| F10-1300-02L-800 | F10-1301-02L-800 | G 3/8" LH   |          |     |     |      |      |     |    |    |     |     |    |        |          |     |
| F15-1300-01R-800 | F15-1301-01R-800 | G 1/2" RH   | G 1/2"   | 13  | 146 | 54   | -    | 30  | 24 | 13 | 82  | 105 | 12 | G 1/8" | G 3/8"   | 1.5 |
| F15-1300-02L-800 | F15-1301-02L-800 | G 1/2" LH   |          |     |     |      |      |     |    |    |     |     |    |        |          |     |
| F20-1300-01R-800 | F20-1301-01R-800 | G 3/4" RH   | G 3/4"   | 18  | 173 | 64   | -    | 37  | 30 | 16 | 94  | 123 | 14 | G 1/4" | G 1/2"   | 2.2 |
| F20-1300-02L-800 | F20-1301-02L-800 | G 3/4" LH   |          |     |     |      |      |     |    |    |     |     |    |        |          |     |
| F25-1300-01R-800 | F25-1301-01R-800 | G 1" RH     | G 1"     | 23  | 200 | 69   | -    | 45  | 36 | 20 | 105 | 144 | 16 | G 3/8" | G 1/2"   | 2.7 |
| F25-1300-02L-800 | F25-1301-02L-800 | G 1" LH     |          |     |     |      |      |     |    |    |     |     |    |        |          |     |
| F32-1300-01R-800 | F32-1301-01R-800 | G 1 1/4" RH | G 1 1/4" | 31  | 224 | 85   | 94   | 55  | 46 | 22 | 119 | 158 | 16 | G 1/2" | G 3/4"   | 5.1 |
| F32-1300-02L-800 | F32-1301-02L-800 | G 1 1/4" LH |          |     |     |      |      |     |    |    |     |     |    |        |          |     |
| F40-1300-01R-800 | F40-1301-01R-800 | G 1 1/2" RH | G 1 1/2" | 36  | 256 | 93   | 109  | 60  | 50 | 24 | 132 | 177 | 18 | G 3/4" | G 1"     | 7.4 |
| F40-1300-02L-800 | F40-1301-02L-800 | G 1 1/2" LH |          |     |     |      |      |     |    |    |     |     |    |        |          |     |
| F50-1300-01R-800 | F50-1301-01R-800 | G 2" RH     | G 2"     | 48  | 281 | 112  | 119  | 70  | 60 | 25 | 139 | 193 | 20 | G 1"   | G 1 1/4" | 8.7 |
| F50-1300-02L-800 | F50-1301-02L-800 | G 2" LH     |          |     |     |      |      |     |    |    |     |     |    |        |          |     |

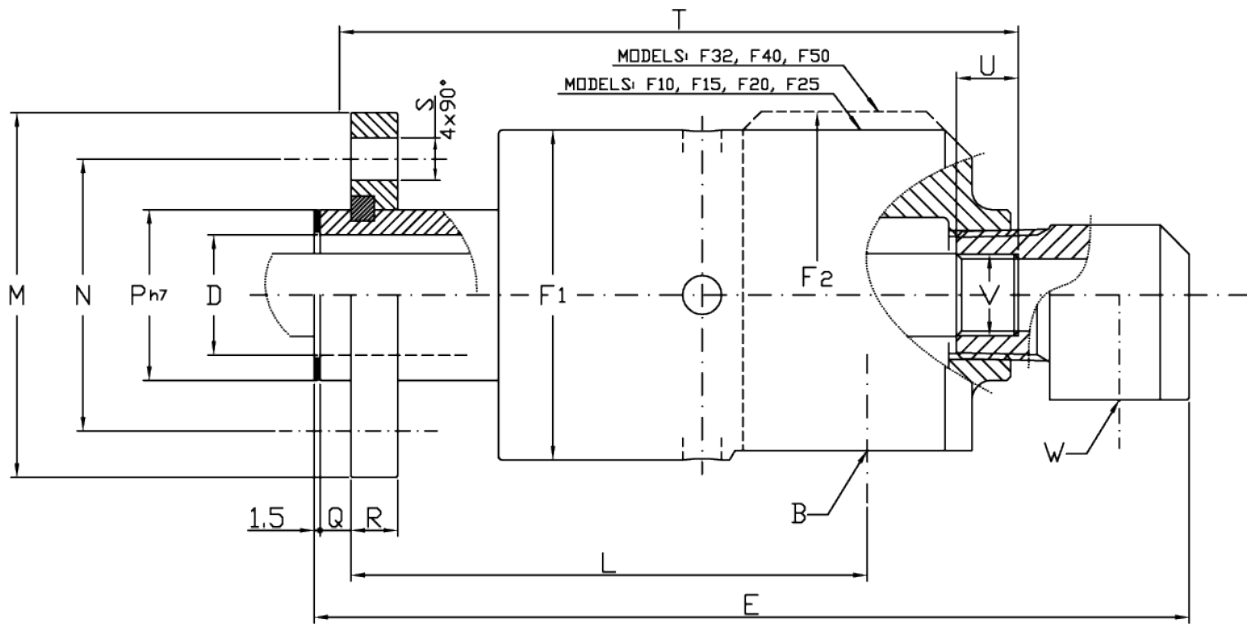

| 型號               |                  | 雙通道固定式中間管 |     |     |      |      |     |     |     |       |    |    |    |     |    |        |          |     |
|------------------|------------------|-----------|-----|-----|------|------|-----|-----|-----|-------|----|----|----|-----|----|--------|----------|-----|
| Water N          | Water D          | B         | ø D | E   | ø F1 | ø F2 | L   | ø M | ø N | ø Ph7 | Q  | R  | S  | T   | U  | V      | W        | Kg  |
| F10-1300-03F-800 | F10-1301-03F-800 | G 3/8"    | 9   | 132 | 3    | -    | 82  | 53  | 38  | 18    | 6  | 8  | 9  | 101 | 10 | M6     | G 1/4"   | 1   |
| F15-1300-03F-800 | F15-1301-03F-800 | G 1/2"    | 13  | 151 | 54   | -    | 92  | 60  | 45  | 25    | 6  | 10 | 9  | 115 | 12 | G 1/8" | G 3/8"   | 1.7 |
| F20-1300-03F-800 | F20-1301-03F-800 | G 3/4"    | 18  | 172 | 64   | -    | 101 | 68  | 50  | 30    | 6  | 10 | 9  | 130 | 14 | G 1/4" | G 1/2"   | 2.4 |
| F25-1300-03F-800 | F25-1301-03F-800 | G 1"      | 23  | 202 | 69   | -    | 119 | 78  | 60  | 36    | 7  | 12 | 9  | 157 | 16 | G 3/8" | G 1/2"   | 3   |
| F32-1300-03F-800 | F32-1301-03F-800 | G 1 1/4"  | 31  | 225 | 85   | 94   | 133 | 94  | 70  | 44    | 8  | 12 | 11 | 172 | 16 | G 1/2" | G 3/4"   | 5.6 |
| F40-1300-03F-800 | F40-1301-03F-800 | G 1 1/2"  | 36  | 251 | 93   | 109  | 139 | 99  | 78  | 52    | 10 | 14 | 11 | 185 | 18 | G 3/4" | G 1"     | 7.6 |
| F50-1300-03F-800 | F50-1301-03F-800 | G 2"      | 48  | 282 | 112  | 119  | 154 | 119 | 95  | 65    | 10 | 14 | 11 | 208 | 20 | G 1"   | G 1 1/4" | 9.5 |

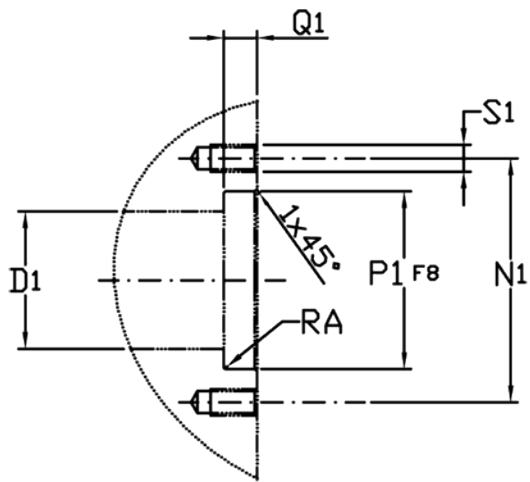

| 客戶端介面 |           |           |              |     |    |           |
|-------|-----------|-----------|--------------|-----|----|-----------|
|       | $\phi$ D1 | $\phi$ N1 | $\phi$ P1 F8 | RA  | Q1 | S1        |
| F10   | 9         | 38        | 18           | 0.2 | 6  | M8 4×90°  |
| F15   | 13        | 45        | 25           | 0.2 | 6  | M8 4×90°  |
| F20   | 18        | 50        | 30           | 0.2 | 6  | M8 4×90°  |
| F25   | 23        | 60        | 36           | 0.2 | 7  | M8 4×90°  |
| F32   | 31        | 70        | 44           | 0.2 | 8  | M10 4×90° |
| F40   | 36        | 78        | 52           | 0.2 | 10 | M10 4×90° |
| F50   | 48        | 95        | 65           | 0.2 | 10 | M10 4×90° |

# M 系列-2-4-6 孔通道-高壓力低速



ROTOFLUX 的 M 系列，因特殊的密封圈和轉子平面設計，硬化處理和精密研磨，在高壓力液體和低轉速時，有低磨擦和低磨耗的效果。

且可長時間處待用狀態，止迴銷能讓本體不隨轉子旋轉。為了避免洩漏時會有汙染的情形，必須讓 2 個通道都使用同一種液體。

避免在沒有詢問我們之前，使用此旋轉接頭的最高限度使用條件和壓力激增的情況。

另有乾淨水用的特殊版本。

|     | 壓力                 | 溫度           | 轉速  |
|-----|--------------------|--------------|---|
| 空氣  | 10 bar / 145 PSI   | 90°C / 195°F | 250   |
| 液壓油 | 250 bar / 3625 PSI |              | 50 bar / 725 PSI - 250<br>250 bar / 3625 - 15 |

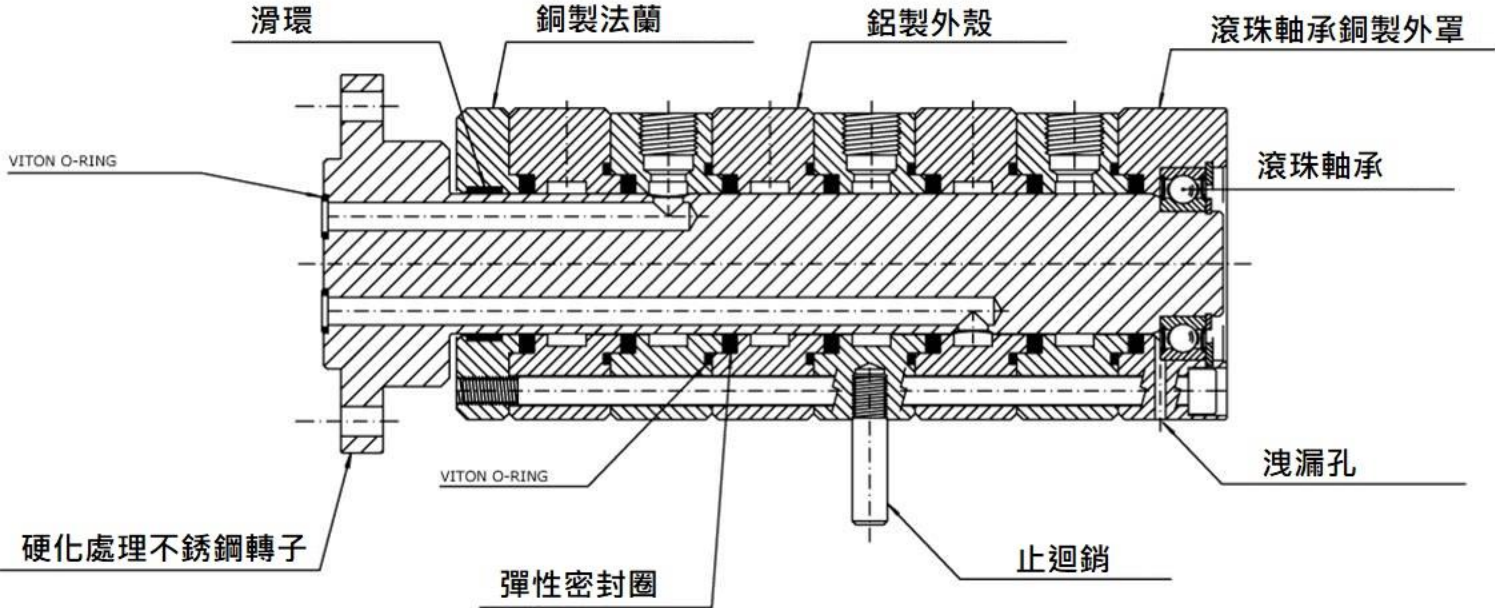

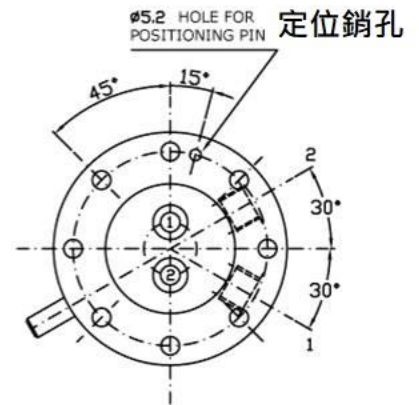
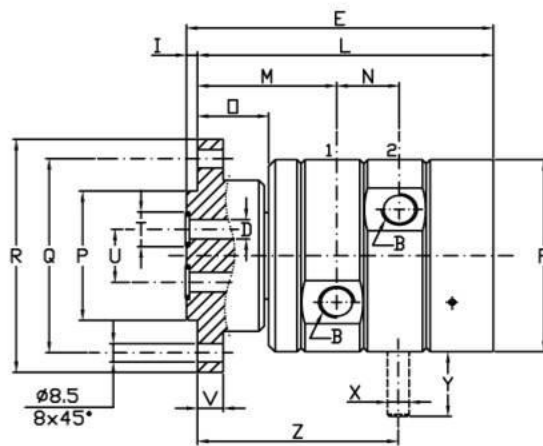
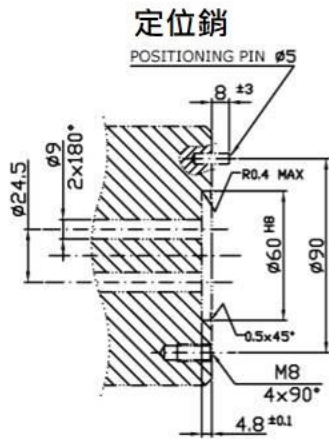

| 型號           |              | 雙通道 2  |          |     |          |   |     |      |    |    |          |          |          |          |          |    |          |    |    |     |
|--------------|--------------|--------|----------|-----|----------|---|-----|------|----|----|----------|----------|----------|----------|----------|----|----------|----|----|-----|
| 液壓油          | 空氣           | B      | $\phi D$ | E   | $\phi F$ | I | L   | M    | N  | O  | $\phi P$ | $\phi Q$ | $\phi R$ | $\phi T$ | $\phi U$ | V  | $\phi X$ | Y  | Z  | Kg  |
| M210-000-03F | M210-300-03F | G 3/8" | 9 2×180° | 142 | 89       | 5 | 137 | 64.5 | 29 | 33 | 60       | 90       | 108      | 16       | 24.5     | 12 | 10       | 30 | 93 | 4.8 |

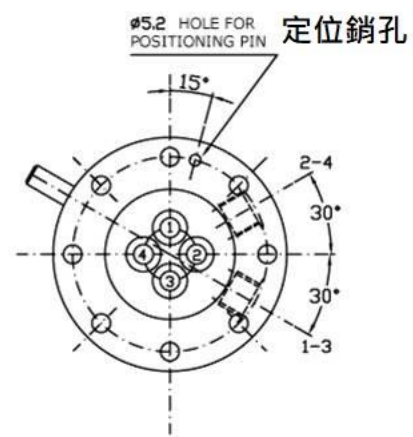
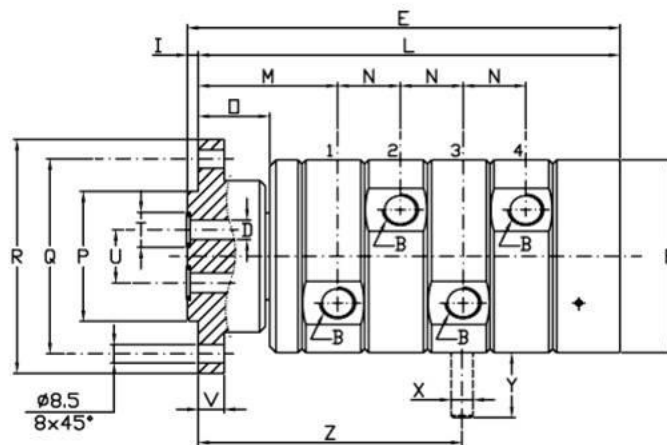
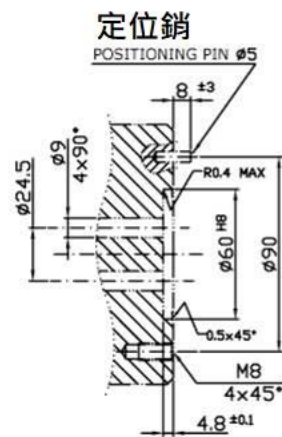

| 型號           |              | 雙通道 2  |          |     |          |   |     |      |    |    |          |          |          |          |          |    |          |    |     |     |
|--------------|--------------|--------|----------|-----|----------|---|-----|------|----|----|----------|----------|----------|----------|----------|----|----------|----|-----|-----|
| 液壓油          | 空氣           | B      | $\phi D$ | E   | $\phi F$ | I | L   | M    | N  | O  | $\phi P$ | $\phi Q$ | $\phi R$ | $\phi T$ | $\phi U$ | V  | $\phi X$ | Y  | Z   | Kg  |
| M410-000-03F | M410-300-03F | G 3/8" | 9 4×90°  | 200 | 89       | 5 | 195 | 64.5 | 29 | 33 | 60       | 90       | 108      | 16       | 24.5     | 12 | 10       | 30 | 122 | 6.0 |

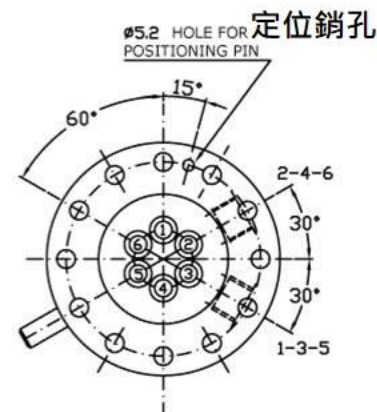
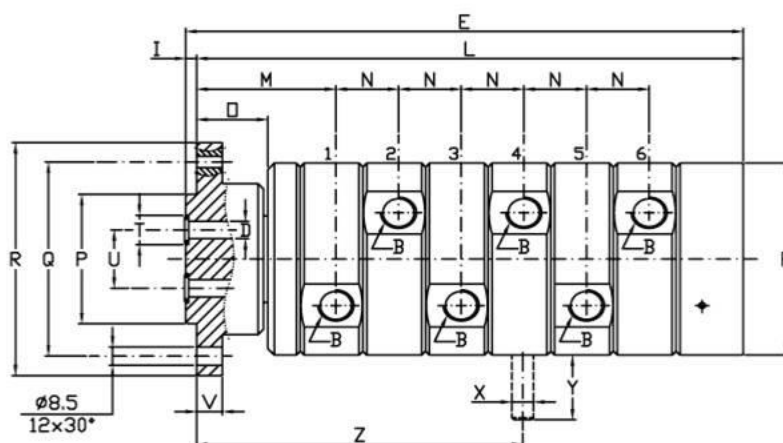
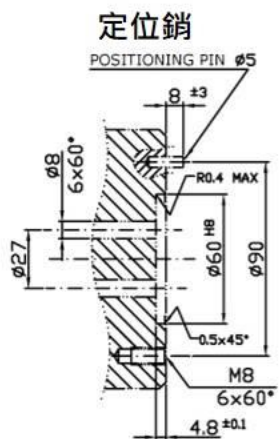

| 型號           |              | 雙通道 2  |          |     |          |   |     |      |    |    |          |          |          |          |          |    |          |    |     |     |
|--------------|--------------|--------|----------|-----|----------|---|-----|------|----|----|----------|----------|----------|----------|----------|----|----------|----|-----|-----|
| 液壓油          | 空氣           | B      | $\phi D$ | E   | $\phi F$ | I | L   | M    | N  | O  | $\phi P$ | $\phi Q$ | $\phi R$ | $\phi T$ | $\phi U$ | V  | $\phi X$ | Y  | Z   | Kg  |
| M610-000-03F | M610-300-03F | G 3/8" | 8 6×60°  | 258 | 89       | 5 | 253 | 64.5 | 29 | 33 | 60       | 90       | 108      | 12.6     | 27       | 12 | 10       | 30 | 151 | 7.5 |

## M 系列-2-4-6-8 通道-中間直通孔



ROTOFLUX 的 M 系列，因特殊的密封圈和轉子平面設計，硬化處理和精密研磨，在高壓力液體和低轉速時，有低磨擦和低磨耗的效果。

且可長時間處待用狀態，止迴銷能讓本體不隨轉子旋轉。為了避免洩漏時會有汙染的情形，必須讓 2 個通道都使用同一種液體。

避免在沒有詢問我們之前，使用此旋轉接頭的最高限度使用條件和壓力激增的情況。

另有乾淨水用的特殊版本。

|     | 壓力                 | 溫度           | 轉速  |
|-----|--------------------|--------------|---|
| 空氣  | 10 bar / 145 PSI   | 90°C / 195°F | 200   |
| 液壓油 | 250 bar / 3625 PSI |              | 50 bar / 725 PSI - 250<br>250 bar / 3625 - 15 |

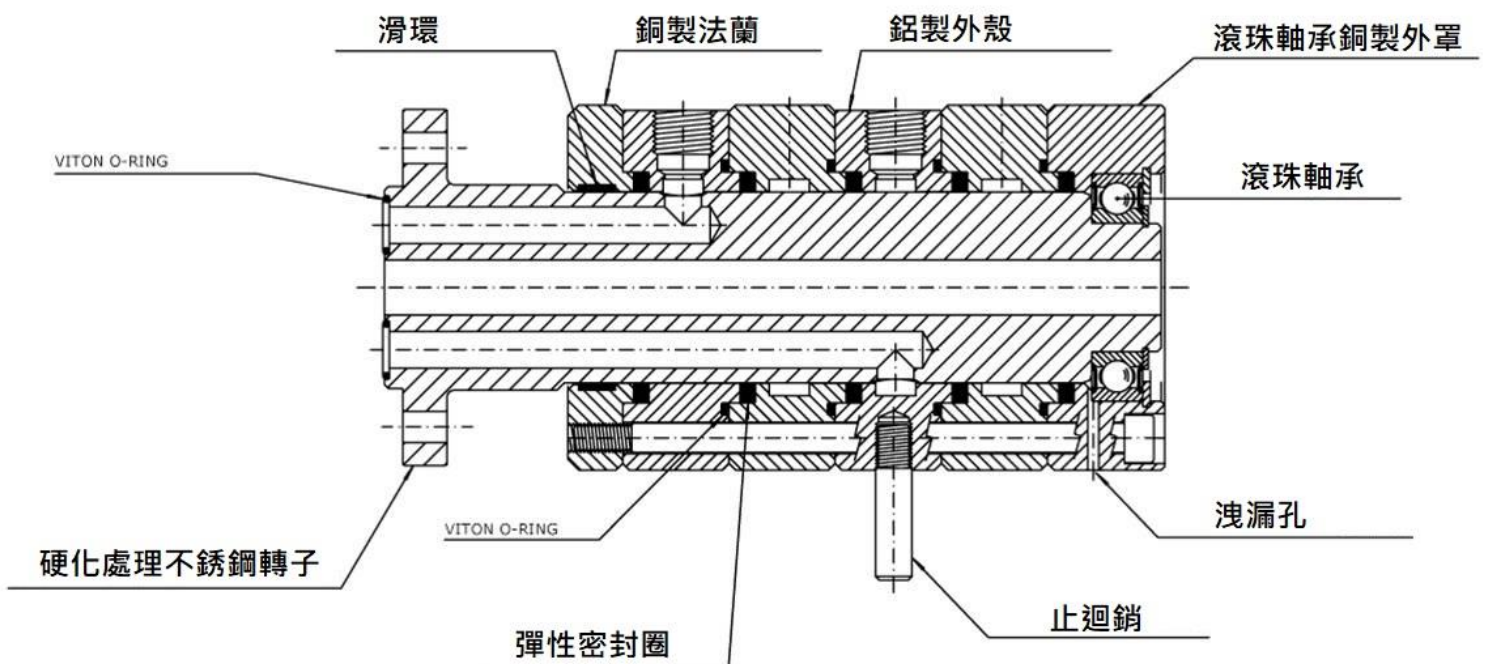

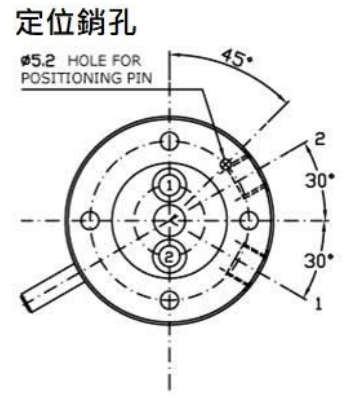
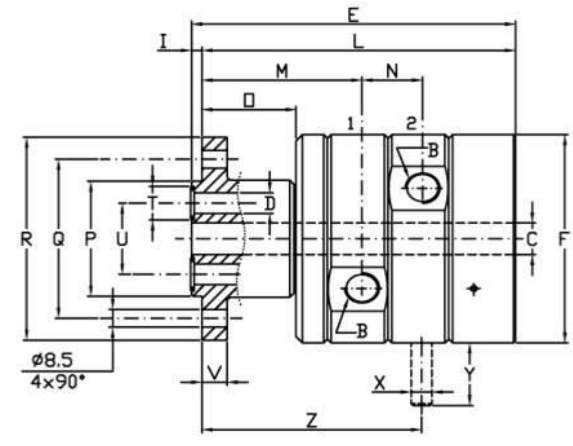
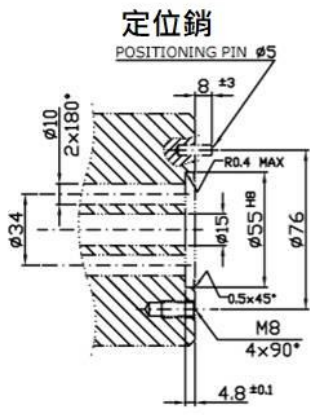

| 型號           |              | 雙通道 2  |          |           |     |          |   |     |      |    |    |          |          |          |          |          |    |          |    |     |     |
|--------------|--------------|--------|----------|-----------|-----|----------|---|-----|------|----|----|----------|----------|----------|----------|----------|----|----------|----|-----|-----|
| 液壓油          | 空氣           | B      | $\phi C$ | $\phi D$  | E   | $\phi F$ | I | L   | M    | N  | O  | $\phi P$ | $\phi Q$ | $\phi R$ | $\phi T$ | $\phi U$ | V  | $\phi X$ | Y  | Z   | Kg  |
| M210-200-F15 | M210-400-F15 | G 3/8" | 15       | 10 2x180° | 155 | 99.5     | 5 | 150 | 76.5 | 29 | 45 | 55       | 76       | 97       | 16       | 34       | 12 | 10       | 30 | 105 | 5.5 |

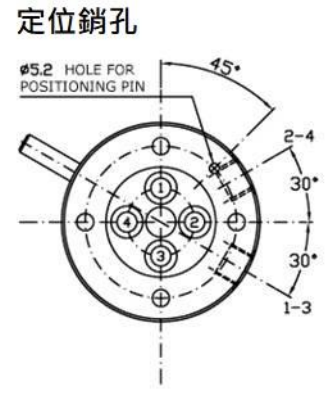
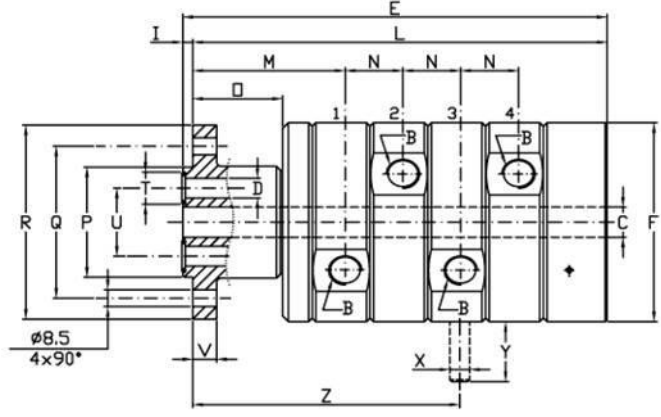
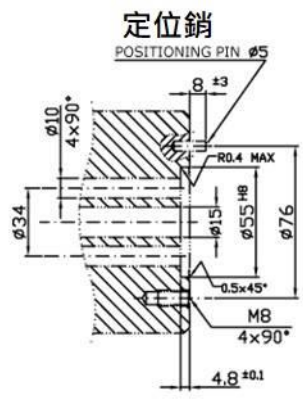

| 型號           |              | 雙通道 2  |          |          |     |          |   |     |      |    |    |          |          |          |          |          |    |          |    |     |     |
|--------------|--------------|--------|----------|----------|-----|----------|---|-----|------|----|----|----------|----------|----------|----------|----------|----|----------|----|-----|-----|
| 液壓油          | 空氣           | B      | $\phi C$ | $\phi D$ | E   | $\phi F$ | I | L   | M    | N  | O  | $\phi P$ | $\phi Q$ | $\phi R$ | $\phi T$ | $\phi U$ | V  | $\phi X$ | Y  | Z   | Kg  |
| M410-200-F15 | M410-400-F15 | G 3/8" | 15       | 10 4x90° | 213 | 99.5     | 5 | 208 | 76.5 | 29 | 45 | 55       | 76       | 97       | 16       | 34       | 12 | 10       | 30 | 134 | 7.5 |

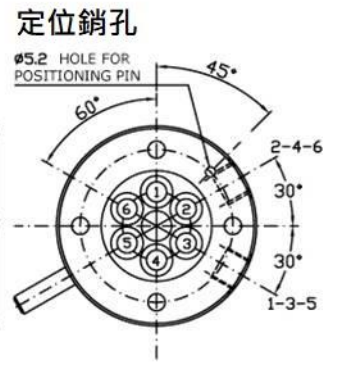
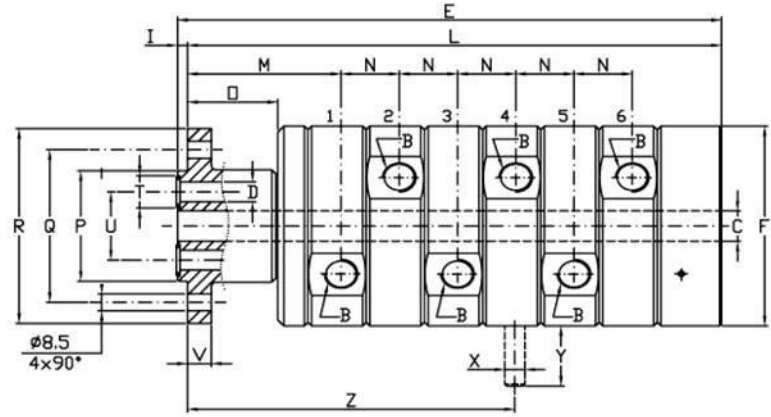
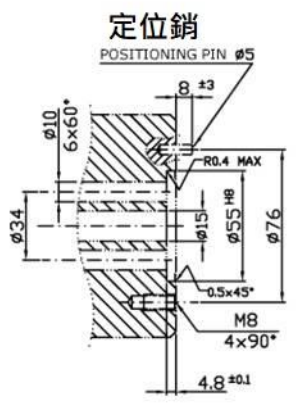

| 型號           |              | 雙通道 2  |          |          |     |          |   |     |      |    |    |          |          |          |          |          |    |          |    |     |     |
|--------------|--------------|--------|----------|----------|-----|----------|---|-----|------|----|----|----------|----------|----------|----------|----------|----|----------|----|-----|-----|
| 液壓油          | 空氣           | B      | $\phi C$ | $\phi D$ | E   | $\phi F$ | I | L   | M    | N  | O  | $\phi P$ | $\phi Q$ | $\phi R$ | $\phi T$ | $\phi U$ | V  | $\phi X$ | Y  | Z   | Kg  |
| M610-200-F15 | M610-400-F15 | G 3/8" | 15       | 10 6x60° | 271 | 99.5     | 5 | 266 | 76.5 | 29 | 45 | 55       | 76       | 97       | 16       | 34       | 12 | 10       | 30 | 163 | 9.5 |

## M 系列-5 通道-中間通孔



ROTOFLUX 的 M 系列，因特殊的密封圈和轉子平面設計，硬化處理和精密研磨，在高壓力液體和低轉速時，有低磨擦和低磨耗的效果。

且可長時間處待用狀態，止迴銷能讓本體不隨轉子旋轉。為了避免洩漏時會有污染的情形，必須讓 2 個通道都使用同一種液體。

避免在沒有詢問我們之前，使用此旋轉接頭的最高限度使用條件和壓力激增的情況。

另有乾淨水用的特殊版本。

|     | 壓力                 | 溫度           | 轉速   |
|-----|--------------------|--------------|--|
| 空氣  | 10 bar / 145 PSI   | 90°C / 195°F | 80   |
| 液壓油 | 250 bar / 3625 PSI |              | 50 bar / 725 PSI - 80<br>250 bar / 3625 - 10 |

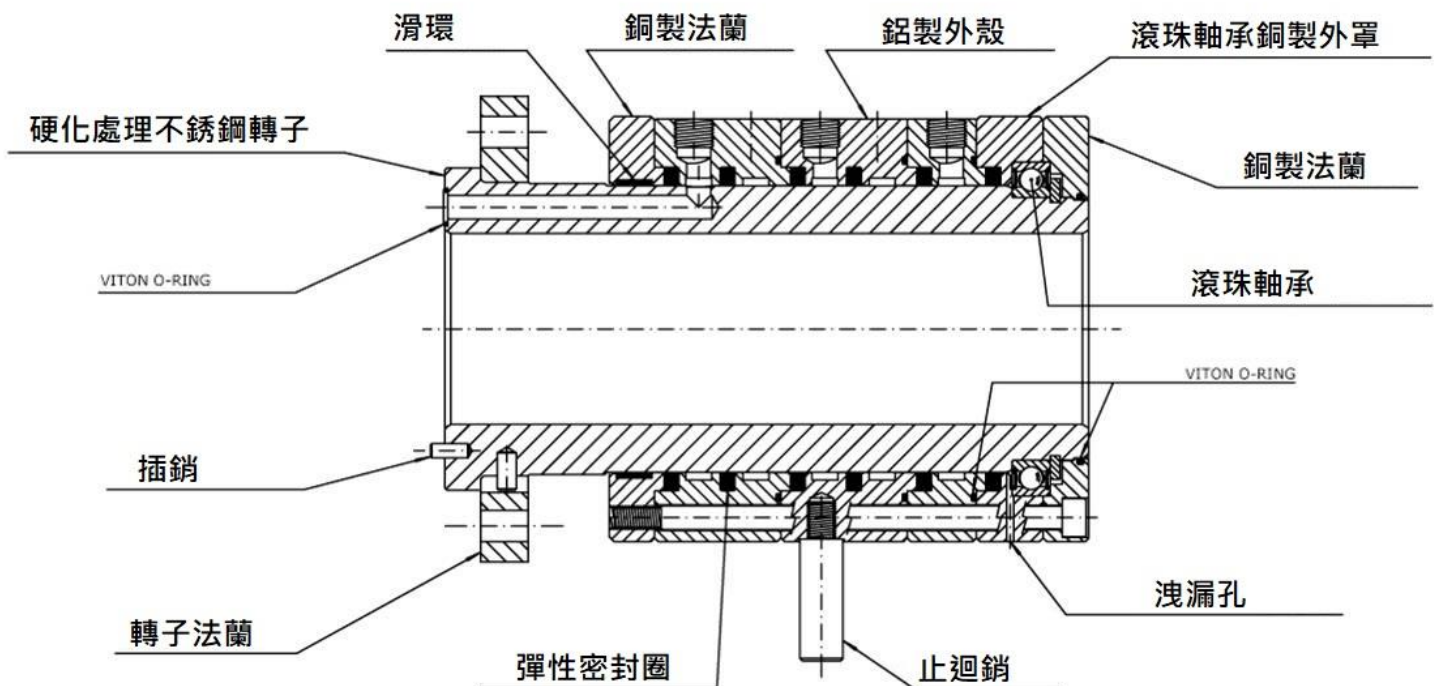

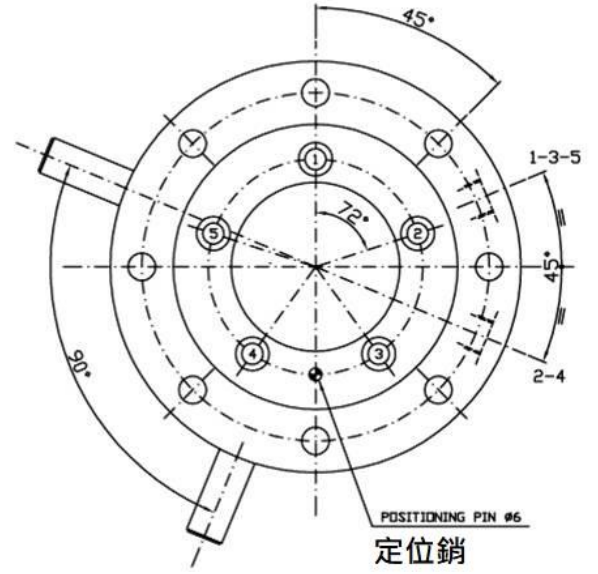
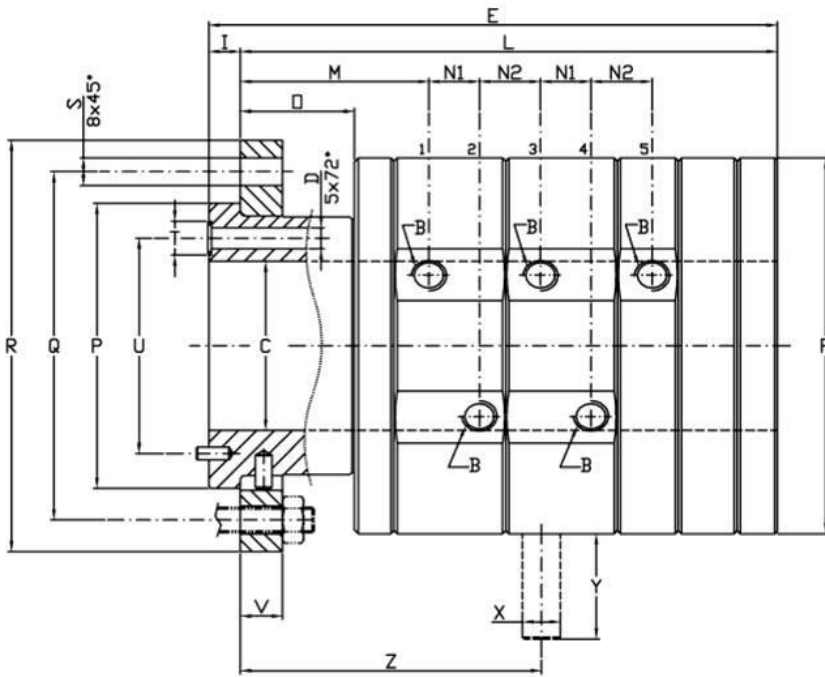

| 型號           |              | 雙通道 2  |    |       |     |     |   |     |      |    |    |    |     |     |     |       |    |     |    |    |    |     |    |
|--------------|--------------|--------|----|-------|-----|-----|---|-----|------|----|----|----|-----|-----|-----|-------|----|-----|----|----|----|-----|----|
| 液壓油          | 空氣           | B      | øC | øD    | E   | øF  | I | L   | M    | N1 | N2 | O  | øP  | øQ  | øR  | øS    | øT | øU  | V  | øX | Y  | Z   | Kg |
| M510-000-F80 | M510-300-F80 | G 3/8" | 80 | 10    | 270 | 178 | 5 | 255 | 89.5 | 24 | 29 | 54 | 135 | 165 | 195 | 13    | 16 | 102 | 20 | 18 | 50 | 143 | 28 |
|              |              |        |    | 5x72° |     |     |   |     |      |    |    |    |     |     |     | 8x45° |    |     |    |    |    |     |    |

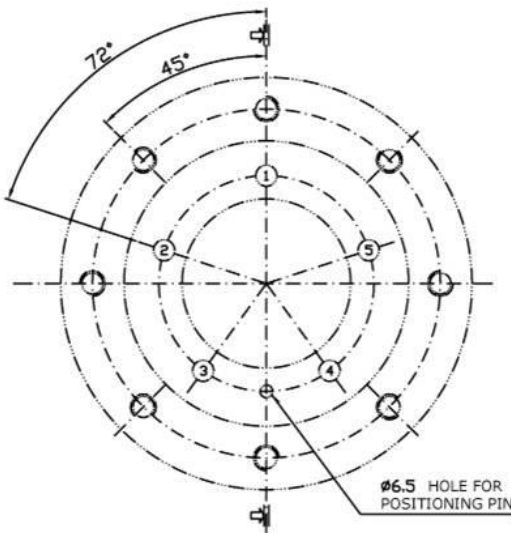

客戶端介面

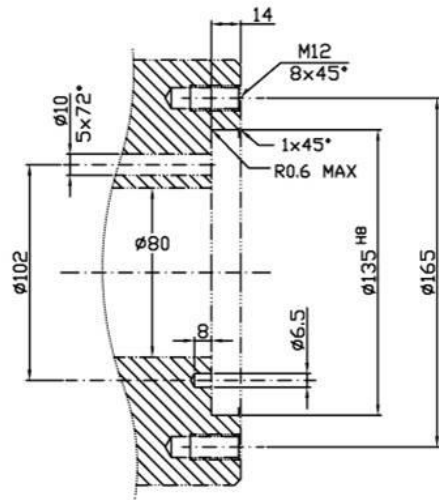

定位銷孔

## M 系列- 雙通道，高壓力低轉速



ROTOFLUX 的 M 系列，因特殊的密封圈和轉子平面設計，硬化處理和精密研磨，在高壓力液體和低轉速時，有低磨擦和低磨耗的效果。

且可長時間處待用狀態，止迴銷能讓本體不隨轉子旋轉。為了避免洩漏時會有污染的情形，必須讓 2 個通道都使用同一種液體。

避免在沒有詢問我們之前，使用此旋轉接頭的最高限度使用條件和壓力激增的情況。

另有乾淨水用的特殊版本。

|     | 壓力                 | 溫度           | 轉速  |
|-----|--------------------|--------------|---|
| 空氣  | 10 bar / 145 PSI   | 90°C / 195°F | 250   |
| 液壓油 | 300 bar / 3350 PSI |              | 50 bar / 725 PSI - 250<br>250 bar / 3625 - 15 |

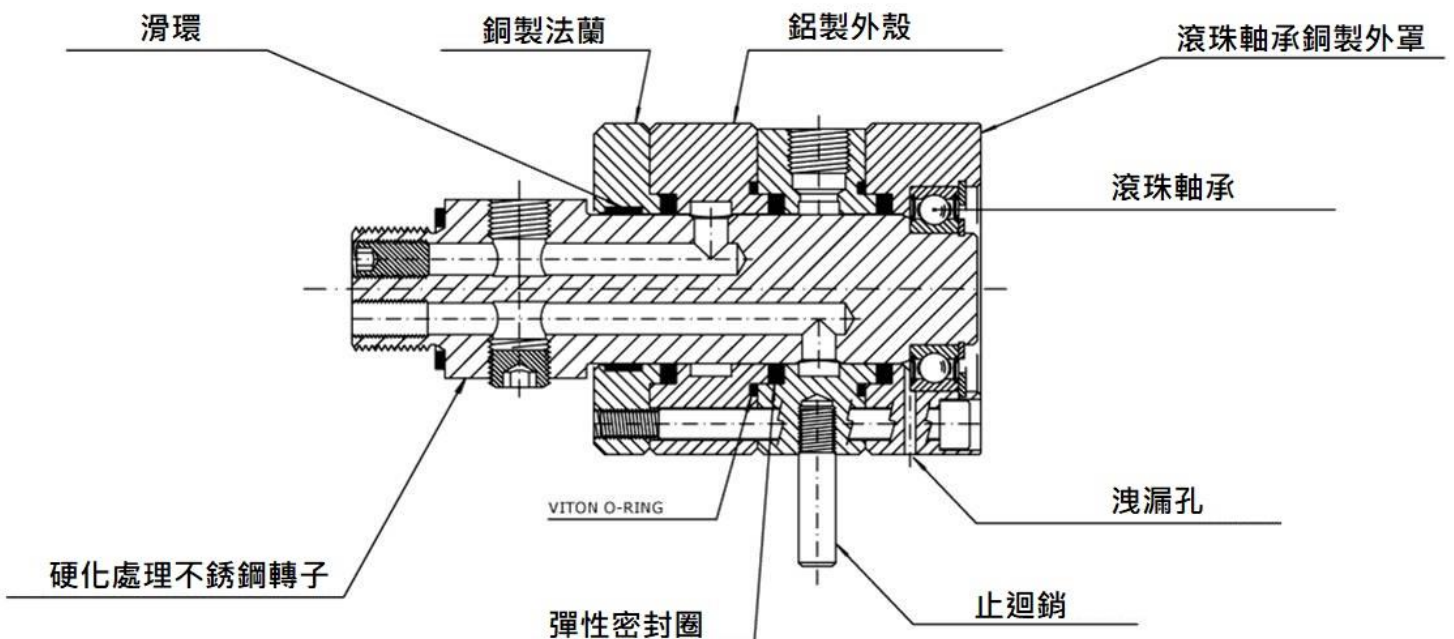

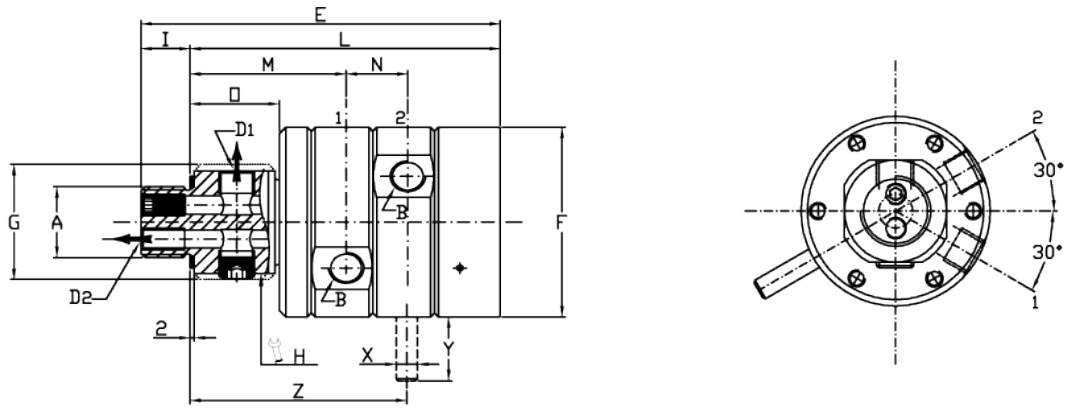

| 型號           |              | 雙通道 2      |        |        |     |     |      |    |    |    |     |      |    |    |    |    |     |     |
|--------------|--------------|------------|--------|--------|-----|-----|------|----|----|----|-----|------|----|----|----|----|-----|-----|
| 液壓油          | 空氣           | A          | B      | D1     | ØD2 | E   | ØF   | ØG | H  | I  | L   | M    | N  | O  | ØX | Y  | Z   | Kg  |
| M210-000-01R | M210-300-01R | G 1"RH     | G 3/8" | G 3/8" | 9   | 169 | 89   | 54 | 48 | 23 | 146 | 73.5 | 29 | 42 | 10 | 30 | 102 | 4.5 |
| M220-000-05R | M220-300-05R | G 1 1/2"RH | G 3/4" | G 3/4" | 19  | 216 | 99.5 | 78 | 68 | 28 | 188 | 88   | 47 | 47 | 10 | 30 | 135 | 6.4 |

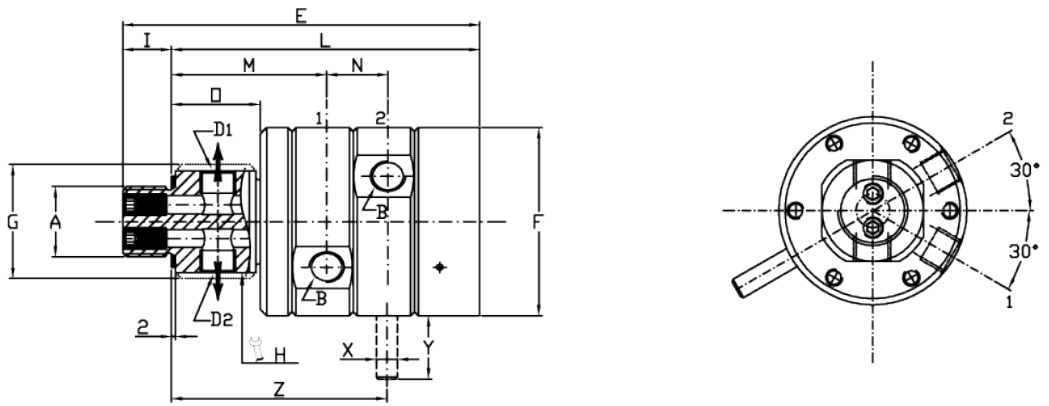

| 型號           |              | 雙通道 2      |        |        |        |     |      |    |    |    |     |      |    |    |    |    |     |     |
|--------------|--------------|------------|--------|--------|--------|-----|------|----|----|----|-----|------|----|----|----|----|-----|-----|
| 液壓油          | 空氣           | A          | B      | D1     | D2     | E   | ØF   | ØG | H  | I  | L   | M    | N  | O  | ØX | Y  | Z   | Kg  |
| M210-002-01R | M210-302-01R | G 1"RH     | G 3/8" | G 3/8" | G 3/8" | 169 | 89   | 54 | 48 | 23 | 146 | 73.5 | 29 | 42 | 10 | 30 | 102 | 4.5 |
| M220-002-05R | M220-302-05R | G 1 1/2"RH | G 3/4" | G 3/4" | G 3/4" | 216 | 99.5 | 78 | 68 | 28 | 188 | 88   | 47 | 47 | 10 | 30 | 135 | 6.6 |

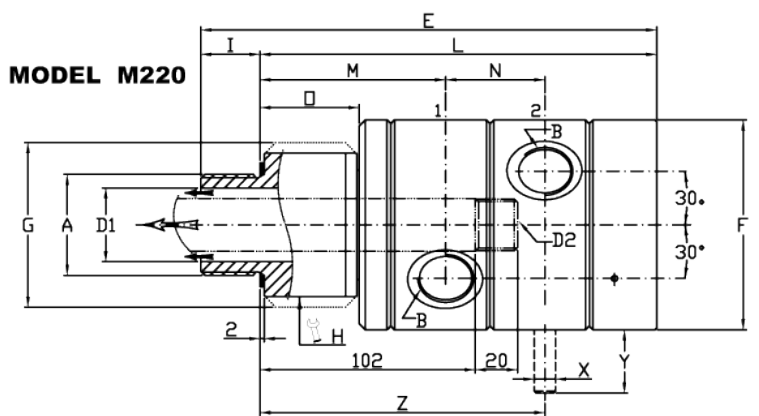
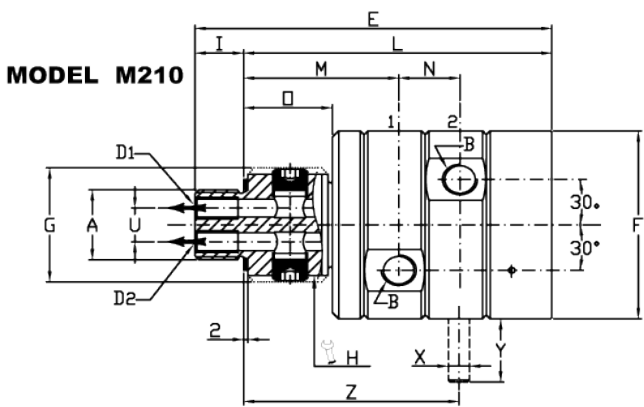

| 型號           |              | 雙通道 2      |        |        |        |     |      |    |    |    |     |      |    |    |    |    |    |     |     |
|--------------|--------------|------------|--------|--------|--------|-----|------|----|----|----|-----|------|----|----|----|----|----|-----|-----|
| 液壓油          | 空氣           | A          | B      | D1     | D2     | E   | ØF   | ØG | H  | I  | L   | M    | N  | O  | U  | ØX | Y  | Z   | Kg  |
| M210-003-01R | M210-303-01R | G 1"RH     | G 3/8" | G 1/8" | G 1/8" | 169 | 89   | 54 | 48 | 23 | 146 | 73.5 | 29 | 42 | 16 | 10 | 30 | 102 | 4.5 |
| M220-004-05R | M220-304-05R | G 1 1/2"RH | G 3/4" | Ø35    | G 3/4" | 216 | 99.5 | 78 | 68 | 28 | 188 | 88   | 47 | 47 | -  | 10 | 30 | 135 | 5.6 |

## M 系列- 單通道和雙通道，高壓力低轉速



ROTOFLUX 的 M 系列，因特殊的密封圈和轉子平面設計，硬化處理和精密研磨，在高壓力液體和低轉速時，有低磨擦和低磨耗的效果。

且可長時間處待用狀態，止迴銷能讓本體不隨轉子旋轉。為了避免洩漏時會有汙染的情形，必須讓 2 個通道都使用同一種液體。

避免在沒有詢問我們之前，使用此旋轉接頭的最高限度使用條件和壓力激增的情況。

另有乾淨水用的特殊版本。

|     | 壓力                 | 溫度           | 轉速  |
|-----|--------------------|--------------|---|
| 空氣  | 10 bar / 145 PSI   | 90°C / 195°F | 300   |
| 液壓油 | 300 bar / 3350 PSI |              | 60 bar / 870 PSI - 300<br>300 bar / 4350 - 20 |

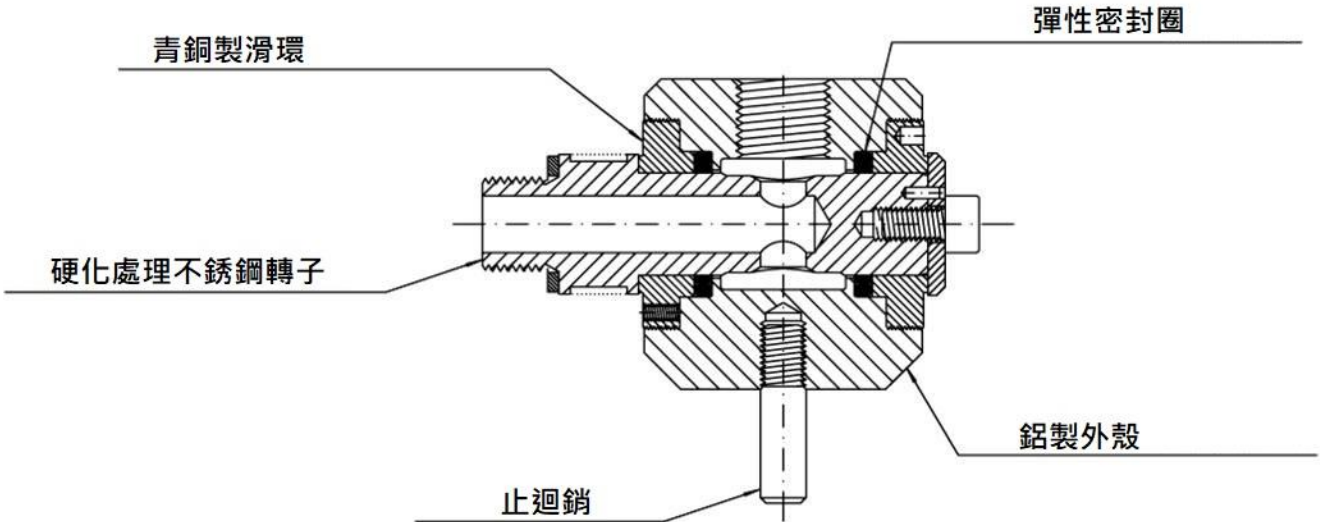

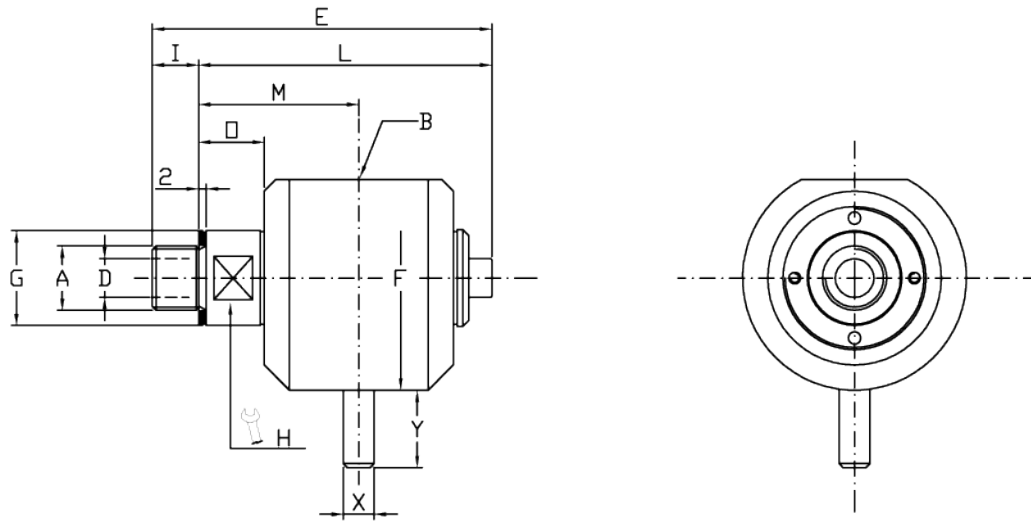

| 型號            | 單通道    |        |      |     |    |      |    |    |     |      |    |   |    |     |
|---------------|--------|--------|------|-----|----|------|----|----|-----|------|----|---|----|-----|
|               | A      | B      | ∅D   | E   | ∅F | ∅G   | H  | I  | L   | M    | O  | X | Y  | Kg  |
| M108-1000-01R | G 1/4" | G 1/4" | 7    | 77  | 48 | 19.5 | 17 | 12 | 65  | 36   | 16 | 8 | 20 | 0.4 |
| M110-1000-01R | G 3/8" | G 3/8" | 10   | 88  | 58 | 24.5 | 22 | 12 | 76  | 41.5 | 17 | 8 | 20 | 0.5 |
| M115-1000-01R | G 1/2" | G 1/2" | 12   | 88  | 58 | 27.5 | 24 | 14 | 74  | 39.5 | 15 | 8 | 20 | 0.5 |
| M120-1000-01R | G 3/4" | G 3/4" | 17.5 | 119 | 78 | 34.5 | 28 | 16 | 103 | 56   | 22 | 8 | 20 | 1.3 |

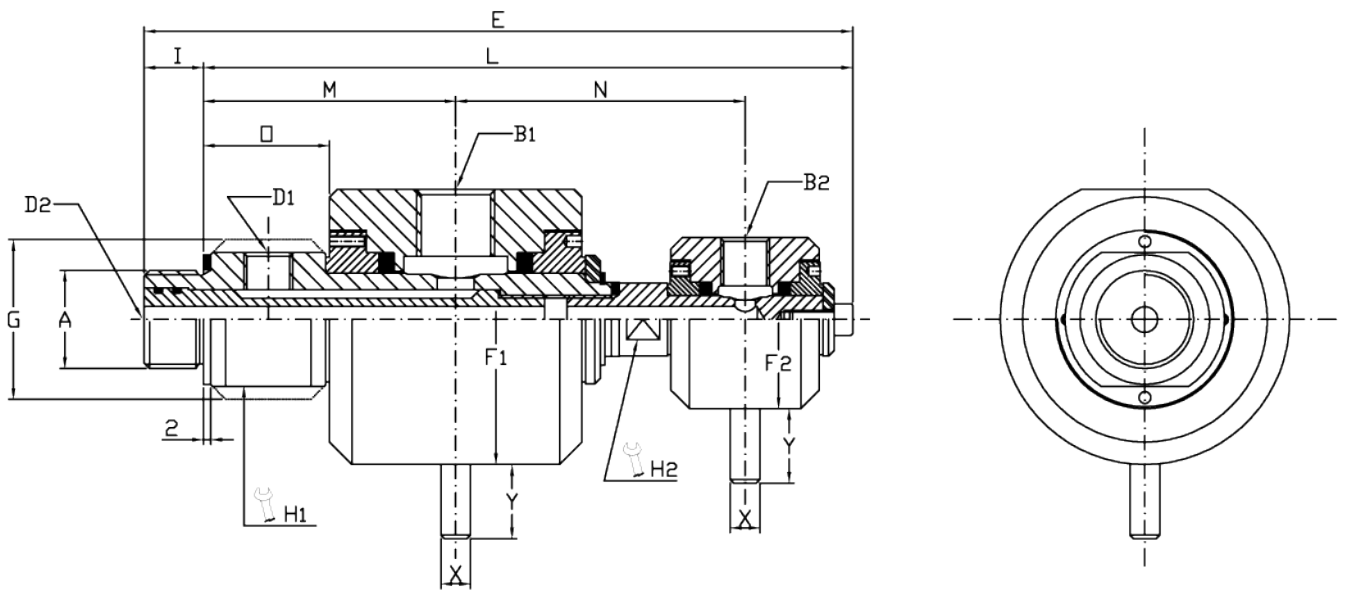

| 型號            | 雙通道 2    |        |        |        |     |     |     |     |    |    |    |    |     |    |    |    |   |    |     |
|---------------|----------|--------|--------|--------|-----|-----|-----|-----|----|----|----|----|-----|----|----|----|---|----|-----|
|               | A        | B1     | B2     | D1     | ∅D2 | E   | ∅F1 | ∅F2 | ∅G | H1 | H2 | I  | L   | M  | N  | O  | X | Y  | Kg  |
| M120-1002-11R | G 3/4"RH | G 1/2" | G 1/4" | G 1/4" | 7   | 191 | 78  | 48  | 43 | 38 | 17 | 16 | 175 | 68 | 78 | 34 | 8 | 20 | 1.3 |

# T 系列 - 空氣、真空、液壓油



型號 T 旋轉接頭，有 2 個精密研磨的密封組件。

- 類型 N(標準)：密封圈為石墨碳和碳化物，適用於空氣，真空和最高壓力 20bar 的液壓油。
- 類型 D(耐用型)：密封圈為碳化物，適用於液壓油。

型號 T06，長度短小，有中間彈簧，和類型 N 密封圈：不銹鋼和石墨碳，或類型 D 密封圈：不銹鋼和銅。

將旋轉接頭使用在最高的應用極限前，麻煩請先詢問我們。

|     | 壓力   | 溫度            | 轉速                          |
|-----|--|---------------|-----------------------------|
| 空氣  | 10 bar / 145 PSI                                       | 120°C / 245°F | ¼" - ¾" - 3500              |
| 真空  | 7 kPa / 2"Hg   |               | 1" - 3000                   |
| 液壓油 | 1/8" - 1½" - 50 bar / 725 PSI<br>2" - 40 bar / 580 PSI |               | ¼" - 1½" - 2500<br>2" - 750 |

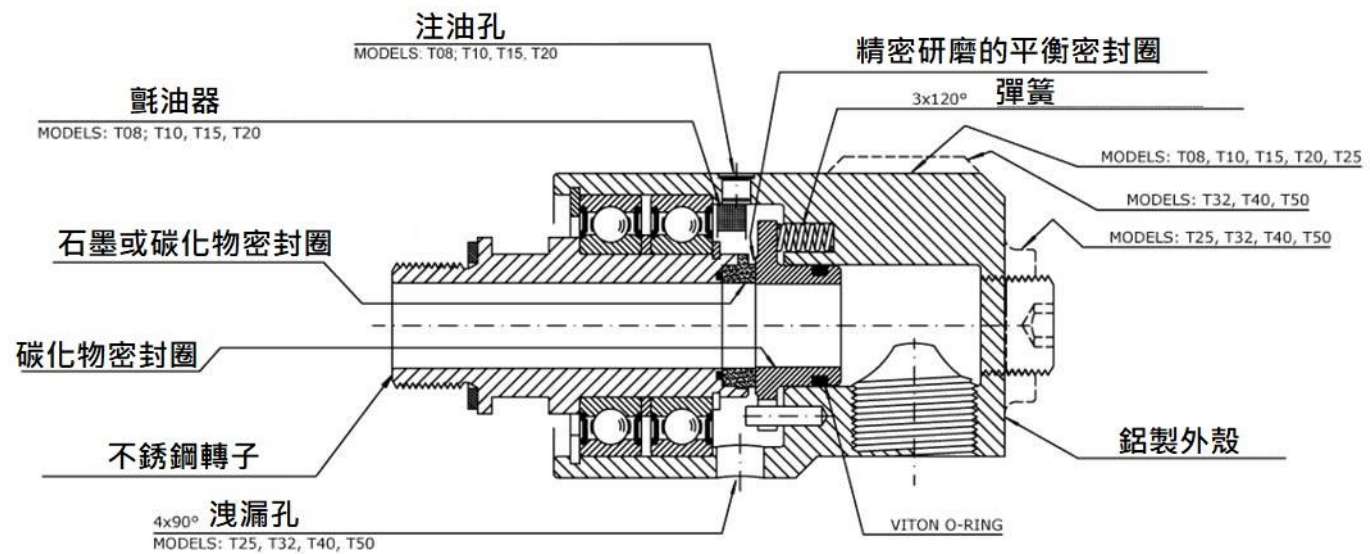

MODELS: T06, T08, T10, T15, T20

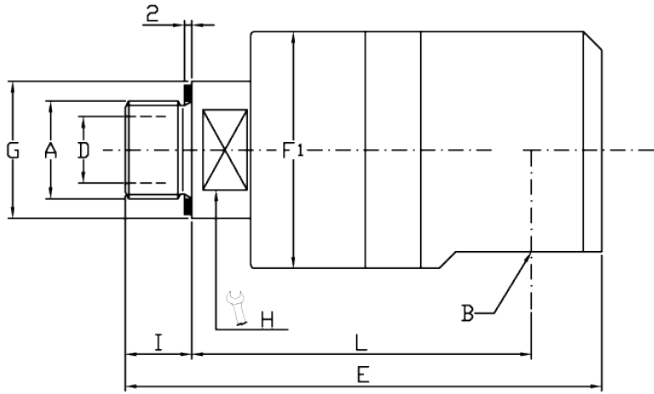

MODELS: T32, T40, T50

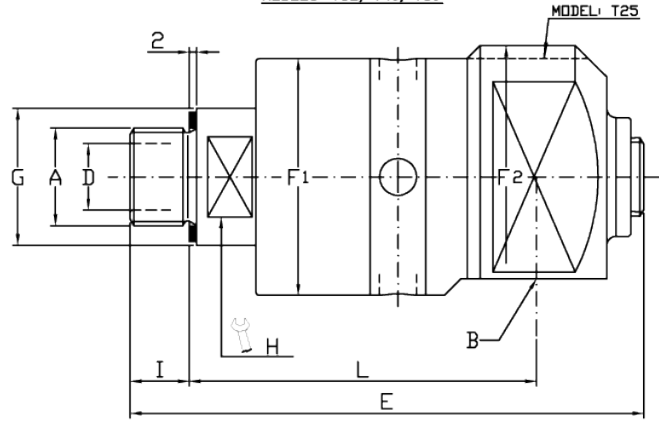

MODEL: T25

| 型號           |              | 單通道旋轉接頭     |          |     |     |      |      |     |    |      |     |     |
|--------------|--------------|-------------|----------|-----|-----|------|------|-----|----|------|-----|-----|
| 空氣-真空        | 液壓油          | A           | B        | ø D | E   | ø F1 | ø F2 | ø G | H  | I    | L   | Kg  |
| T06-302-01R  | T06-301-01R  | G 1/4" RH   | G 1/8"   | 3.5 | 72  | 29   | -    | 20  | 15 | 11   | 53  | 0.2 |
| T06-302-02L  | T06-301-02L  | G 1/4" LH   |          |     |     |      |      |     |    |      |     |     |
| T06-302-04R  | T06-301-04R  | M10x1 PT.11 | G 1/8"   | 3.5 | 73  | 29   | -    | 17  | 13 | 11+3 | 51  | 0.2 |
| T08-1302-01R | T08-1301-01R | G 1/4" RH   | G 1/4"   | 7   | 89  | 43   | -    | 20  | 17 | 11   | 68  | 0.4 |
| T08-1302-02L | T08-1301-02L | G 1/4" LH   |          |     |     |      |      |     |    |      |     |     |
| T10-1302-01R | T10-1301-01R | G 3/8" RH   | G 3/8"   | 9   | 99  | 43   | -    | 25  | 17 | 13   | 73  | 0.4 |
| T10-1302-02L | T10-1301-02L | G 3/8" LH   |          |     |     |      |      |     |    |      |     |     |
| T15-1302-01R | T15-1301-01R | G 1/2" RH   | G 1/2"   | 13  | 112 | 54   | -    | 30  | 24 | 13   | 82  | 0.7 |
| T15-1302-02L | S15-1301-02L | G 1/2" LH   |          |     |     |      |      |     |    |      |     |     |
| T20-1302-01R | T20-1301-01R | G 3/4" RH   | G 3/4"   | 18  | 130 | 64   | -    | 37  | 30 | 16   | 94  | 1.2 |
| T20-1302-02L | T20-1301-02L | G 3/4" LH   |          |     |     |      |      |     |    |      |     |     |
| T25-1302-01R | T25-1301-01R | G 1" RH     | G 1"     | 23  | 162 | 69   | -    | 45  | 36 | 20   | 105 | 1.5 |
| T25-1302-02L | T25-1301-02L | G 1" LH     |          |     |     |      |      |     |    |      |     |     |
| T32-1302-01R | T32-1301-01R | G 1 1/4" RH | G 1 1/4" | 31  | 181 | 85   | 94   | 55  | 46 | 22   | 119 | 2.4 |
| T32-1302-02L | T32-1301-02L | G 1 1/4" LH |          |     |     |      |      |     |    |      |     |     |
| T40-1302-01R | T40-1301-01R | G 1 1/2" RH | G 1 1/2" | 36  | 208 | 101  | 109  | 60  | 50 | 24   | 132 | 3.6 |
| T40-1302-02L | T40-1301-02L | G 1 1/2" LH |          |     |     |      |      |     |    |      |     |     |
| T50-1302-01R | T50-1301-01R | G 2" RH     | G 2"     | 48  | 223 | 112  | 119  | 70  | 60 | 25   | 139 | 5.3 |
| T50-1302-02L | T50-1301-02L | G 2" LH     |          |     |     |      |      |     |    |      |     |     |

## V 系列-軸內安裝



型號 V 被設計用於短懸垂應用，可安裝在軸內。有 2 種不同的精密研磨密封圈組件。

- 類型 N(標準)：密封圈為石墨碳和碳化物，適用於空氣，真空和最高壓力 20bar 的液壓油。
- 類型 D(耐用型)：密封圈為碳化物，適用於液壓油。

型號 V06，長度短小，有中間彈簧，和類型 N 密封圈：不銹鋼和石墨碳，或類型 D 密封圈：不銹鋼和銅。

將旋轉接頭使用在最高的應用極限前，麻煩請先詢問我們。

|     | 壓力               | 溫度            | 轉速   |
|-----|------------------|---------------|------|
| 空氣  | 10 bar / 145 PSI | 120°C / 248°F | 3500 |
| 真空  | 7 kPa / 2" Hg    |               |      |
| 液壓油 | 50 bar / 725 PSI |               |      |

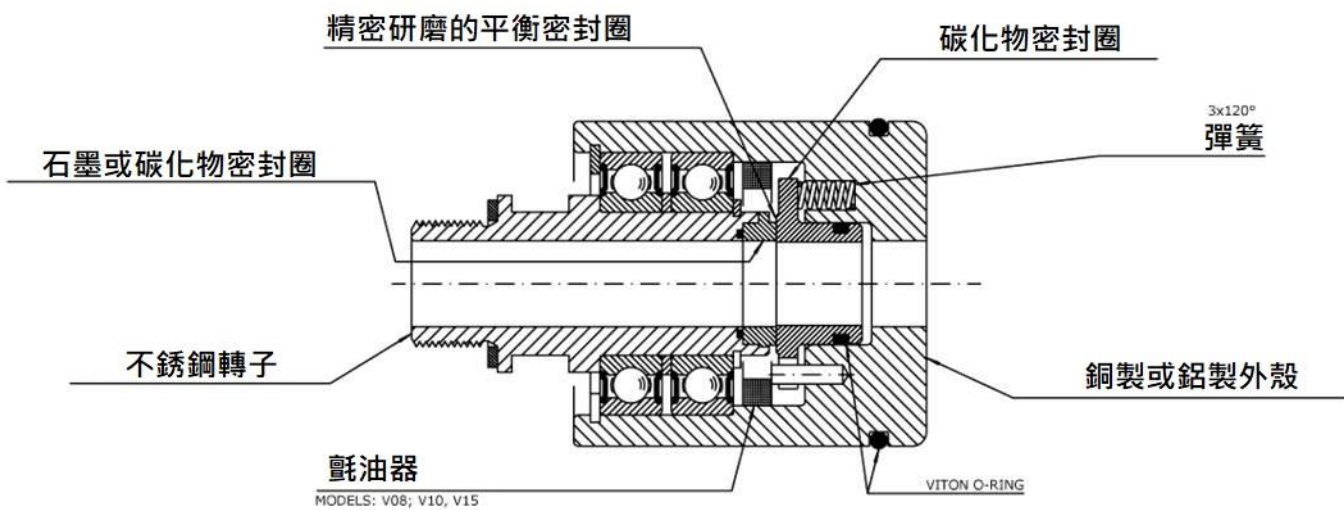

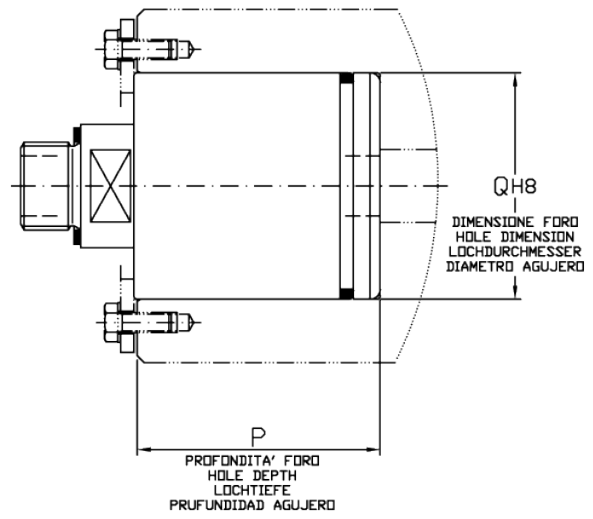
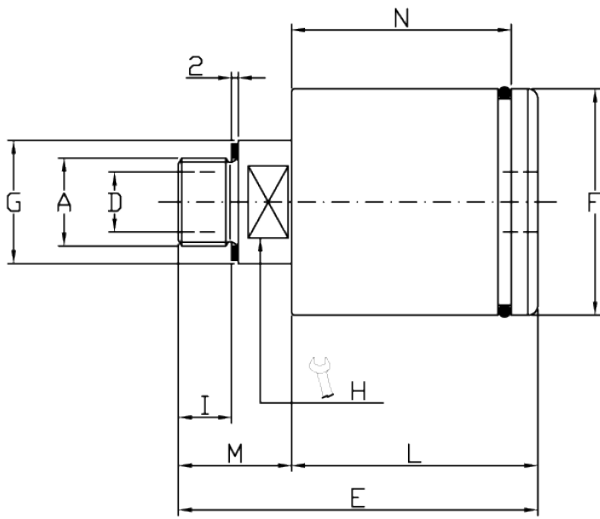

| 型號           |              | 單通道旋轉接頭   |     |    |      |     |    |    |    |    |    |      |        |     |
|--------------|--------------|-----------|-----|----|------|-----|----|----|----|----|----|------|--------|-----|
| 空氣-真空        | 液壓油          | A         | ø D | E  | ø F  | ø G | H  | I  | L  | M  | N  | P    | ø Q H8 | Kg  |
| V06-302-01R  | V06-301-01R  | G 1/4" RH | 3.5 | 71 | 28.4 | 20  | 15 | 11 | 48 | 23 | 28 | 47.5 | 28.5   | 0.2 |
| V08-1302-01R | V08-1301-01R | G 1/4" RH | 7   | 82 | 44.3 | 20  | 17 | 11 | 59 | 23 | 50 | 58.5 | 44.5   | 0.6 |
| V10-1302-01R | V10-1301-01R | G 3/8" RH | 9   | 91 | 49   | 25  | 17 | 13 | 64 | 27 | 54 | 63.5 | 49.2   | 0.7 |
| V15-1302-01R | V15-1301-01R | G 1/2" RH | 13  | 96 | 58.5 | 30  | 24 | 13 | 68 | 28 | 58 | 67.5 | 58.7   | 1.3 |