

水

**ROTO**  
FLUX

旋轉接頭



We handle big ideas!

## 簡介



Rotoflux 從 25 年前到現在，在義大利設計、研發和生產它所有範圍的旋轉接頭。可提供到尺寸 6 “和 30,000rpm 以上(工具機用)的旋轉接頭。Rotoflux 旋轉接頭適合廣大範圍的介質，如：水（乾淨的和骯髒的），空氣，液壓油，切削液，真空和乾轉。總部位於米蘭，一個優化物流和快速運送的策略性位置。銷售辦公室和倉庫位於德國和中國。銷售部門包含義大利、德國、中國和國外市場不同的分部。立石自動控制機器股份有限公司是它的經銷商之一。

## 品質

ROTOFLUX 品牌旋轉接頭時耐用堅固的高品質產品，每一個產品都經過嚴格的測試檢驗。ROTOFLUX 旋轉接頭使用高品質材料製造（不銹鋼，特製鋼，黃銅，碳化鎢）。仔細控制每一步製造工藝過程，包括零部件製造。保證所有旋轉接頭的製造加工標準都在技術規範之內。

### ROTOFLUX 平衡密封

碳化鎢與石墨密封組件適用於純淨的過濾水蒸氣 空氣 真空及熱油的密封。碳化鎢與碳化鎢的密封組件適用於過濾交叉的水 液壓油 冷卻劑及研磨液。這種密封環的接合面只有微小的搭接，需要精確的配合。該密封設計可使流體加於密封面上的壓力平衡，並保持壓力基本恒定。

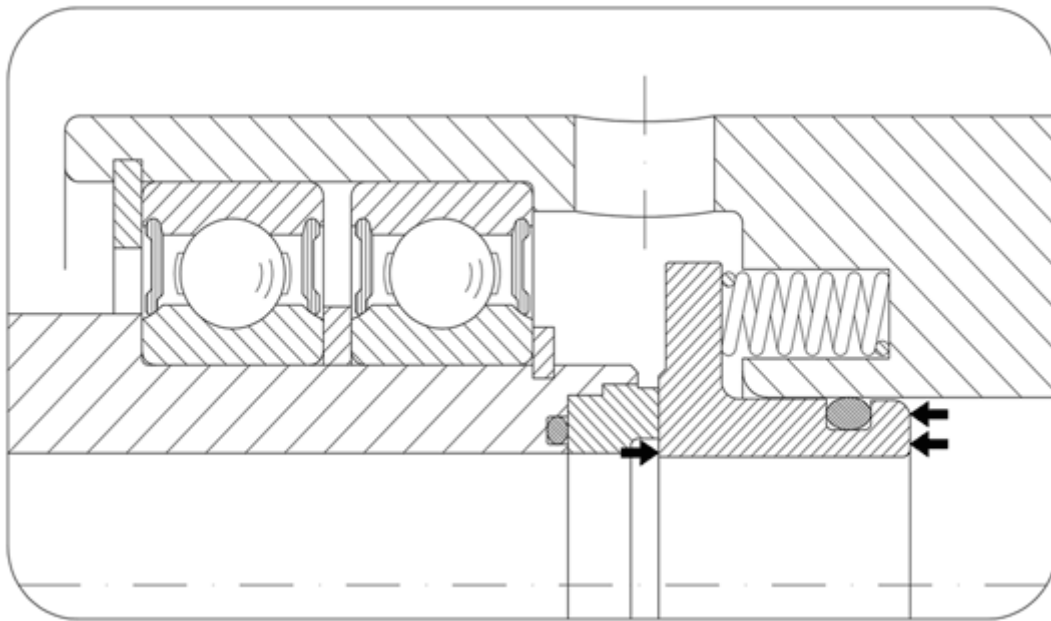

## 旋轉接頭的安裝

儘管 ROTOFLUX 系列旋轉接頭性能可靠，外形堅固。在安裝時也必須遵循下面的安裝步驟進行規範正確的安裝：

確保液體的回流通路，全新的產品使用時，要確保清潔，且機器無毛刺或凸起的顆粒。在現有的回路中要確保篩檢程式的品質和功能性滿足液壓回路的正常需求。

可借助虎鉗夾持住旋轉接頭的本體，將軟管連接上（圖 1）。

不要使用剛性管子。

將旋轉接頭安裝到主軸末端（圖 2）。

將軟管連接到供應系統，確保旋轉接頭不受拉緊應力。（圖 3）

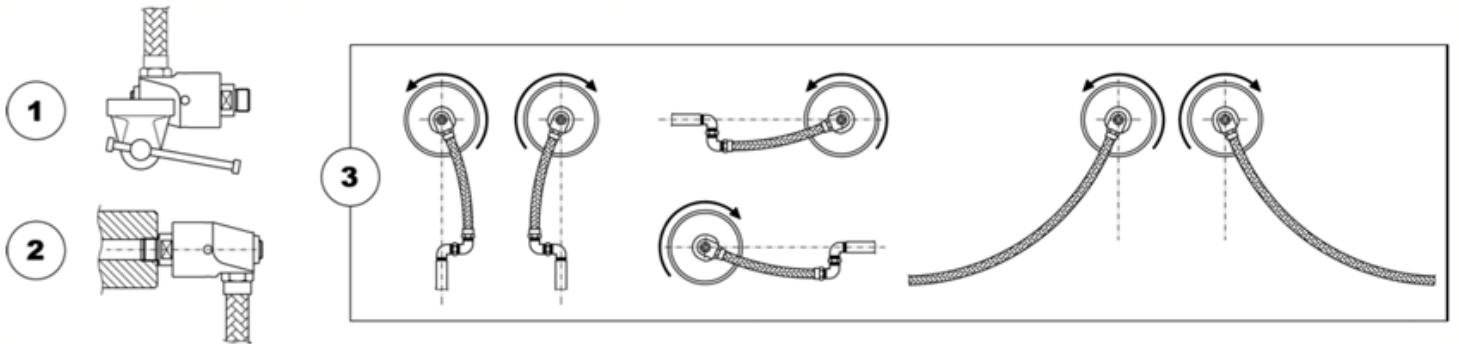

當需要在狹小的空間對軟管進行大角度彎曲時，需採用 45 度或 90 度剛性接頭，以防產生不必要的應力。

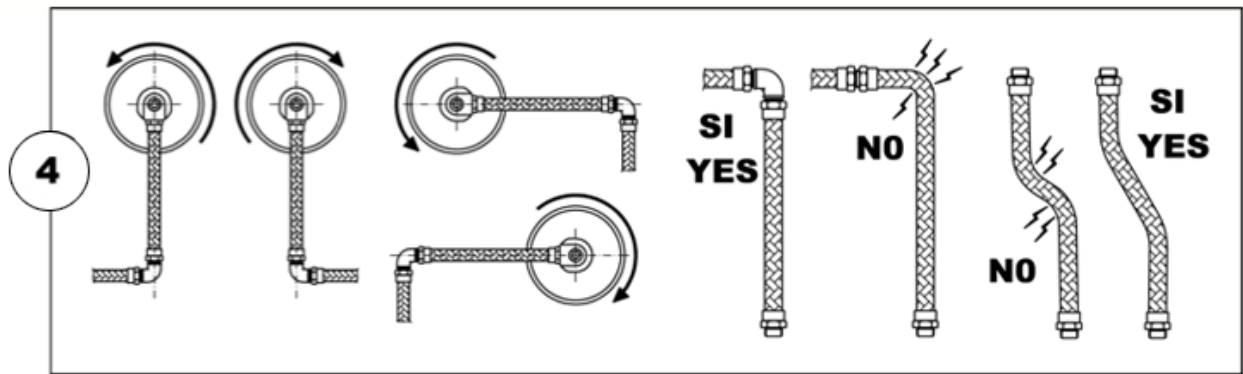

檢查並確保旋轉接頭在旋轉過程中不要產生振動或搖晃。

如果流體是熱的或任何理由危險的原因，申請接頭保護。

需要時，定期潤滑接頭。

定期檢查接頭，以確保必要的保養和檢測任何洩漏。

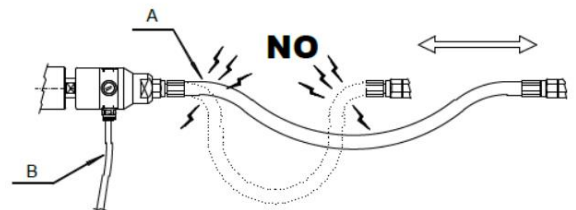
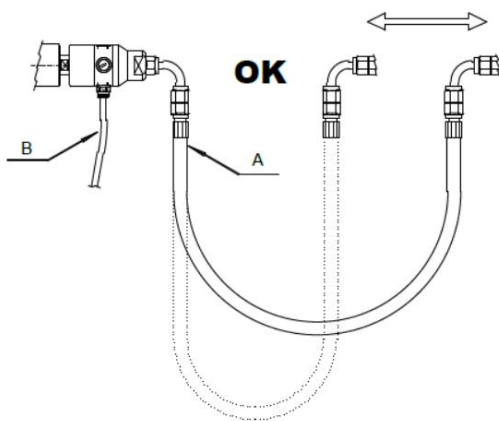
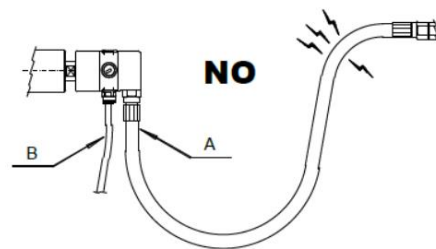
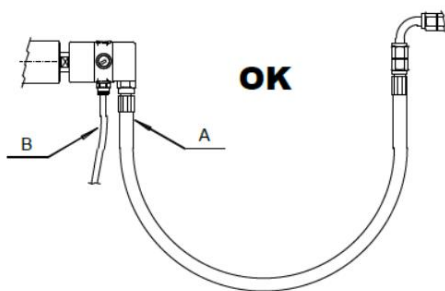
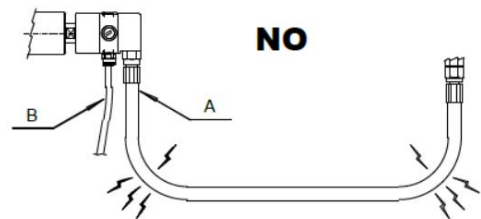
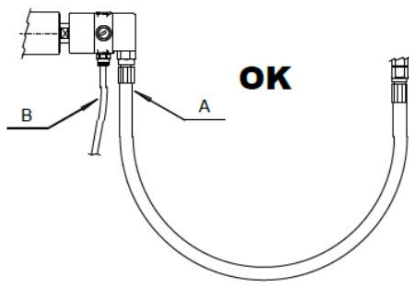
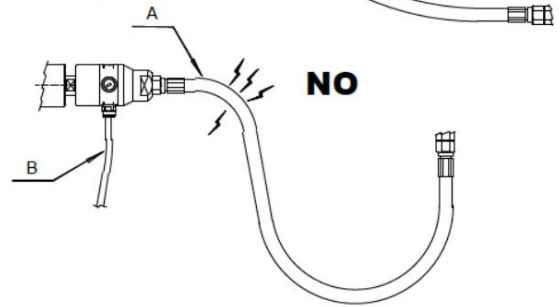
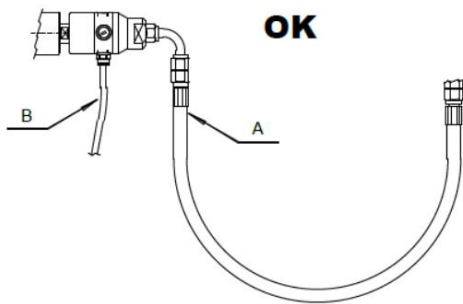
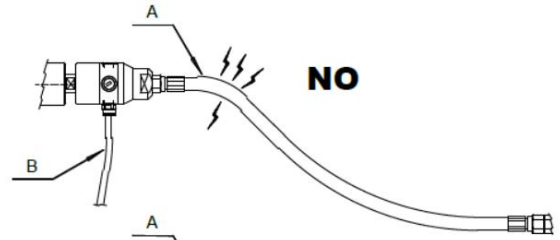
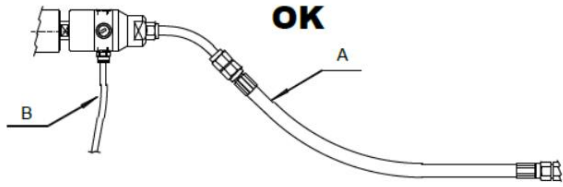
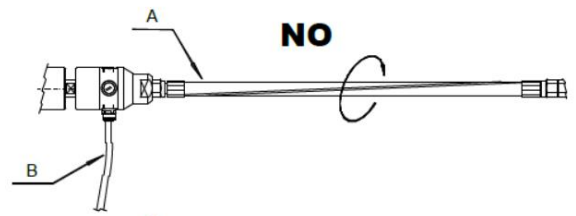
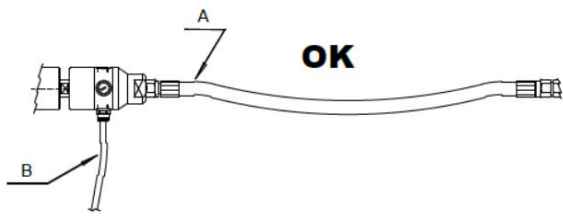

A: Supply hose 入水管  
 B: Drain pipe 排水管

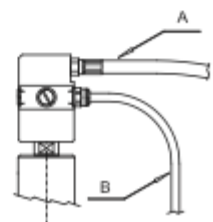
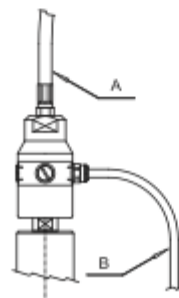
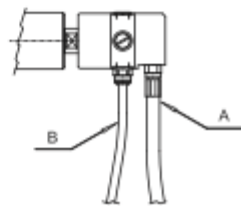
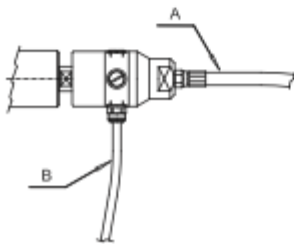
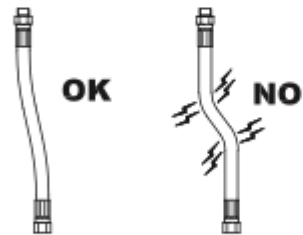
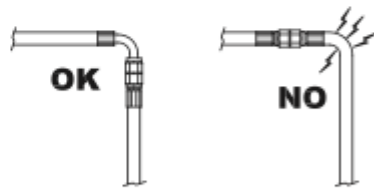
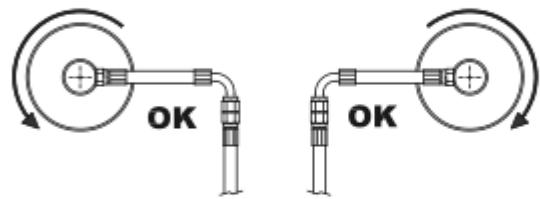
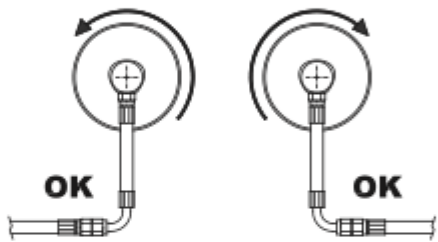
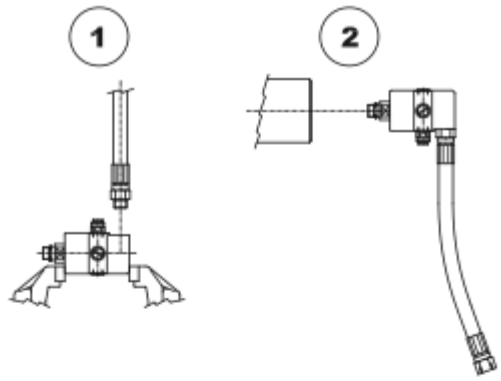
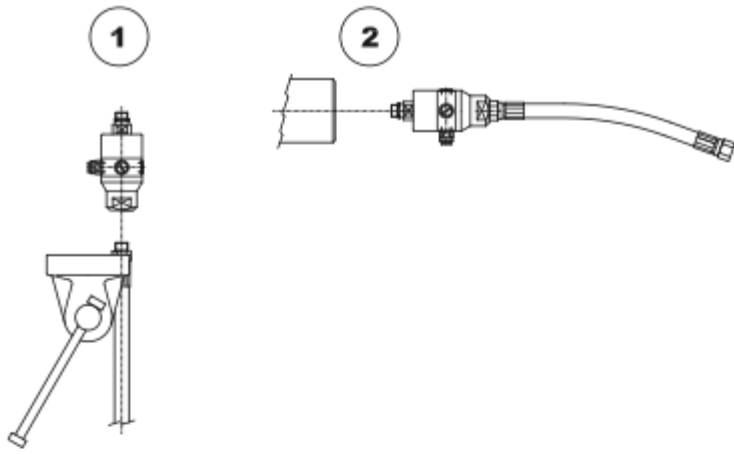

應用實例

單一通路

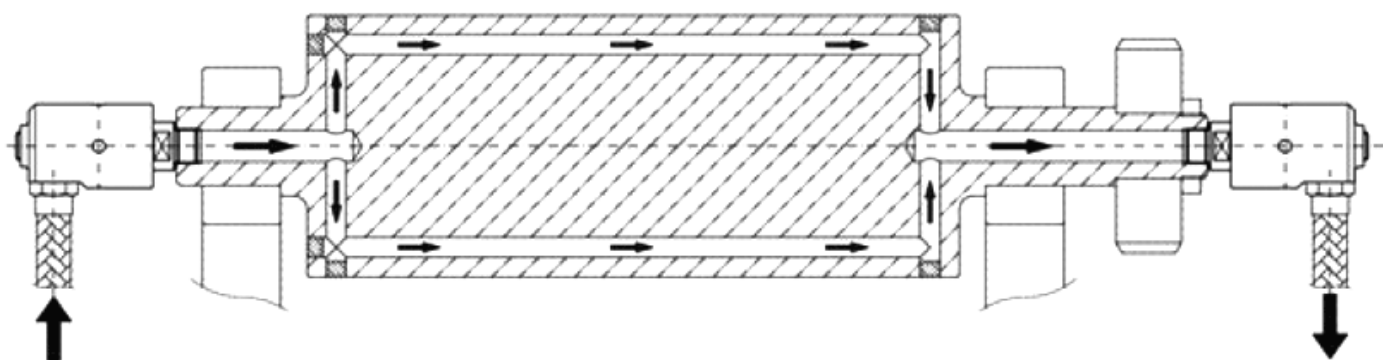

雙通路 帶固定式虹吸管

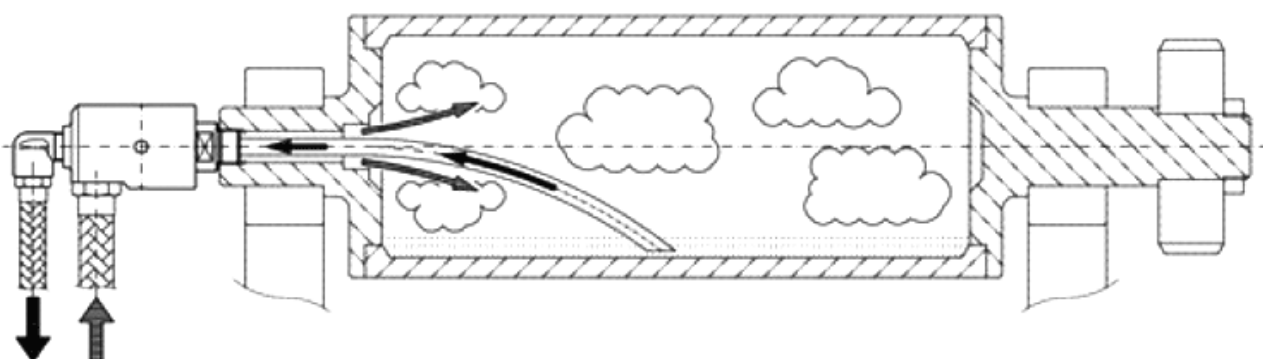
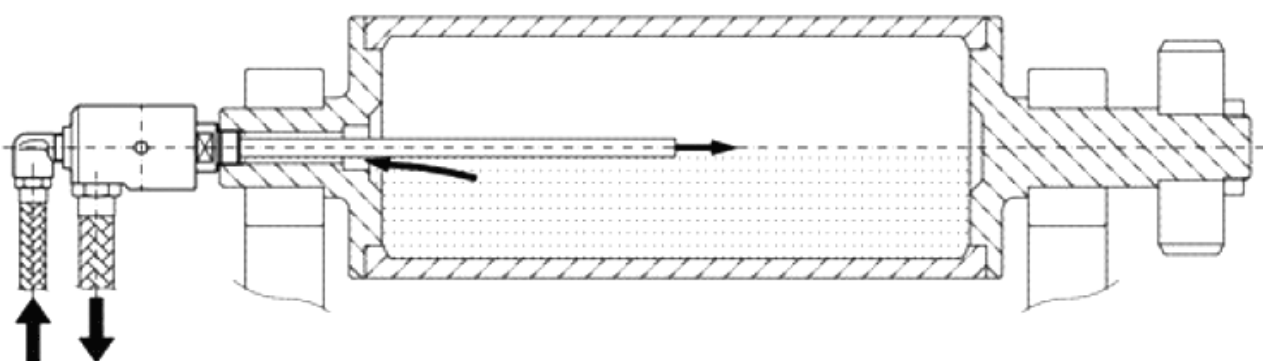

雙通路 帶可旋轉虹吸管

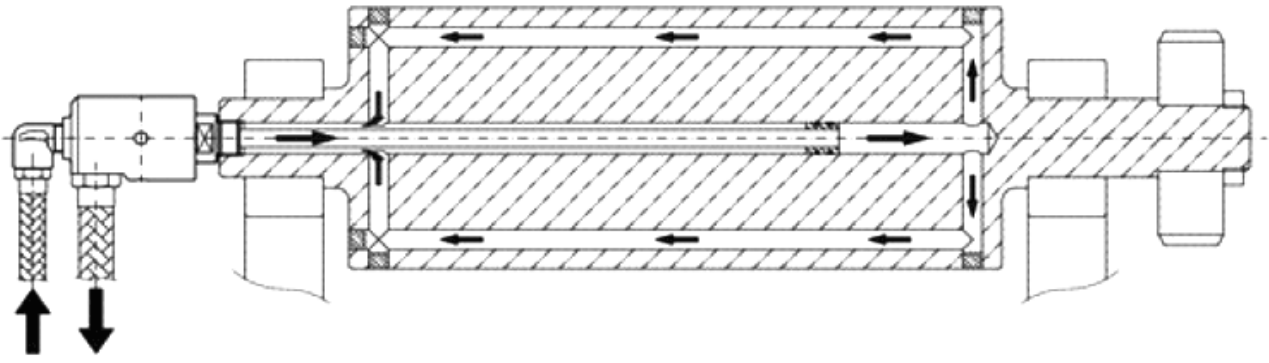
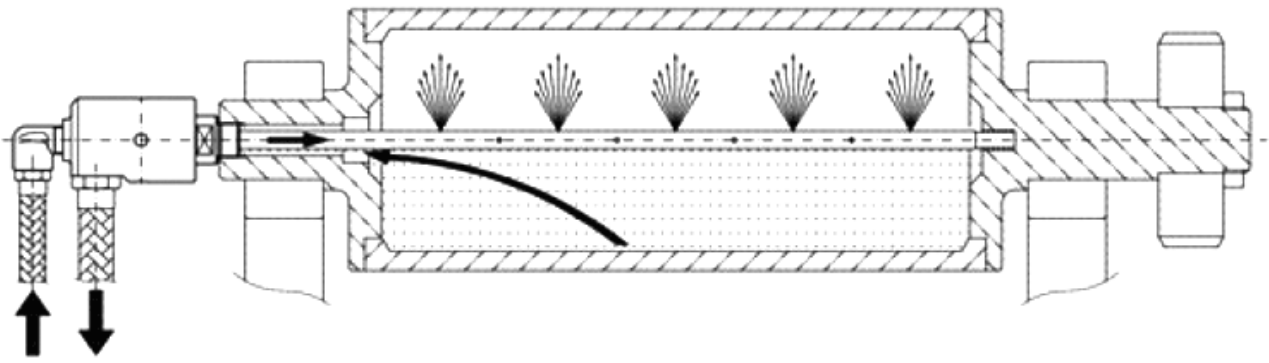

適用於 G 螺紋與 UNF 螺紋

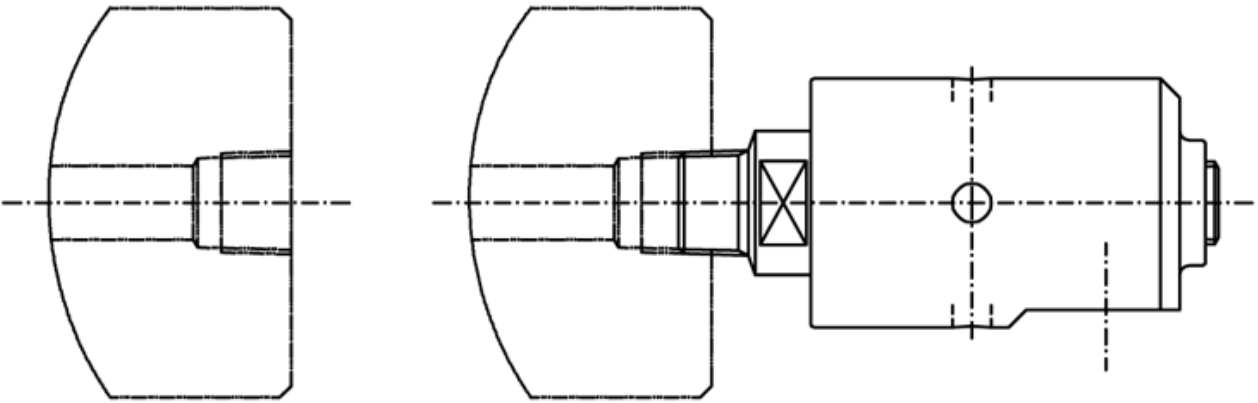

適用於 NPT 螺紋與 PT 螺紋

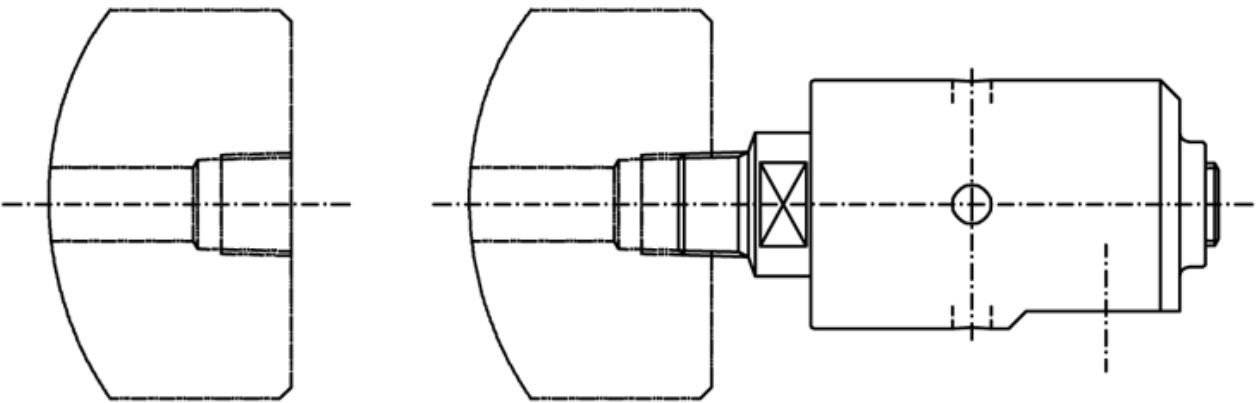

適用於螺紋及高速應用的接頭

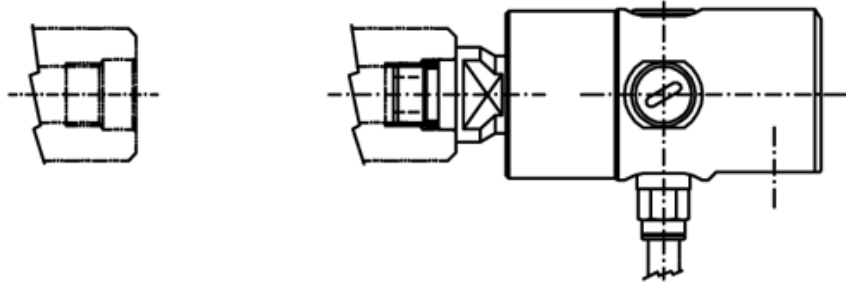

有法蘭固定，應用於順時針和逆時針的雙向旋轉

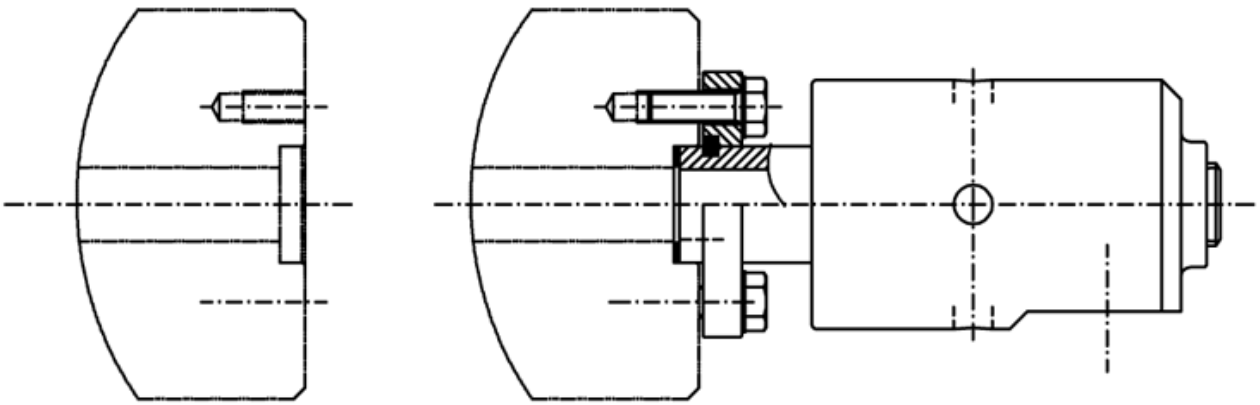

此裝置應用於接虹吸管 高速率旋轉

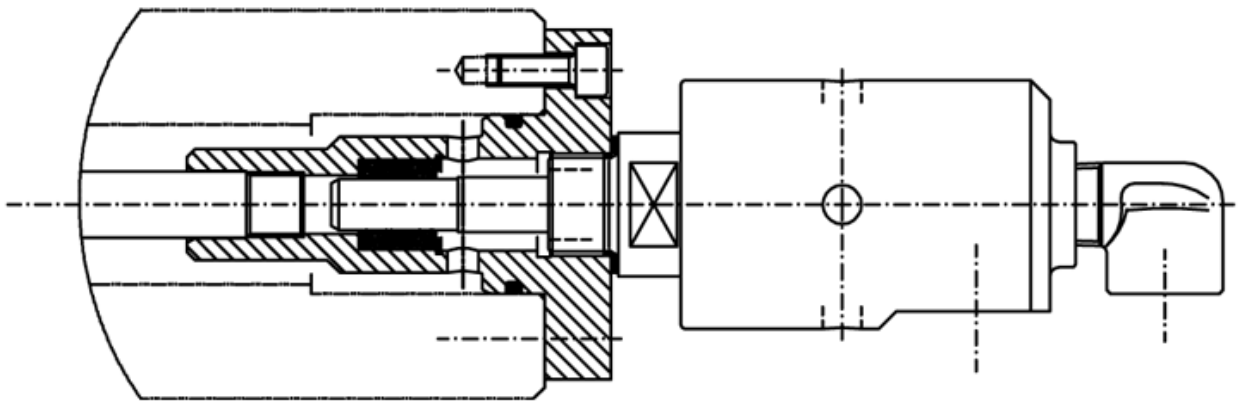

## S 系列-通用型



此類型的旋轉接頭有 2 個不同的精密研磨的密封組件。

- 類型 N(標準型)：密封圈為石墨碳和碳化物，適用於過濾水。
- 類型 D(耐用型)：密封圈為碳化物，適用於過濾精度較差或含磨粉的液體。

只有水溫在最高 125°F (50°C)時，才能使用超過 8bar 的液體。

將旋轉接頭使用在最高的應用極限前，麻煩請先詢問我們。

	壓力	溫度	轉速 RPM
水	$\frac{1}{4}'' - 1\frac{1}{2}'' - 50 \text{ bar} / 725 \text{ PSI}$ $2'' - 40 \text{ bar} / 580 \text{ PSI}$	95°C / 203°F	$\frac{1}{4}'' - \frac{3}{4}'' - 3500$ $1'' - 3000$ $\frac{1}{4}'' - 1\frac{1}{2}'' - 2500$ $2'' - 750$

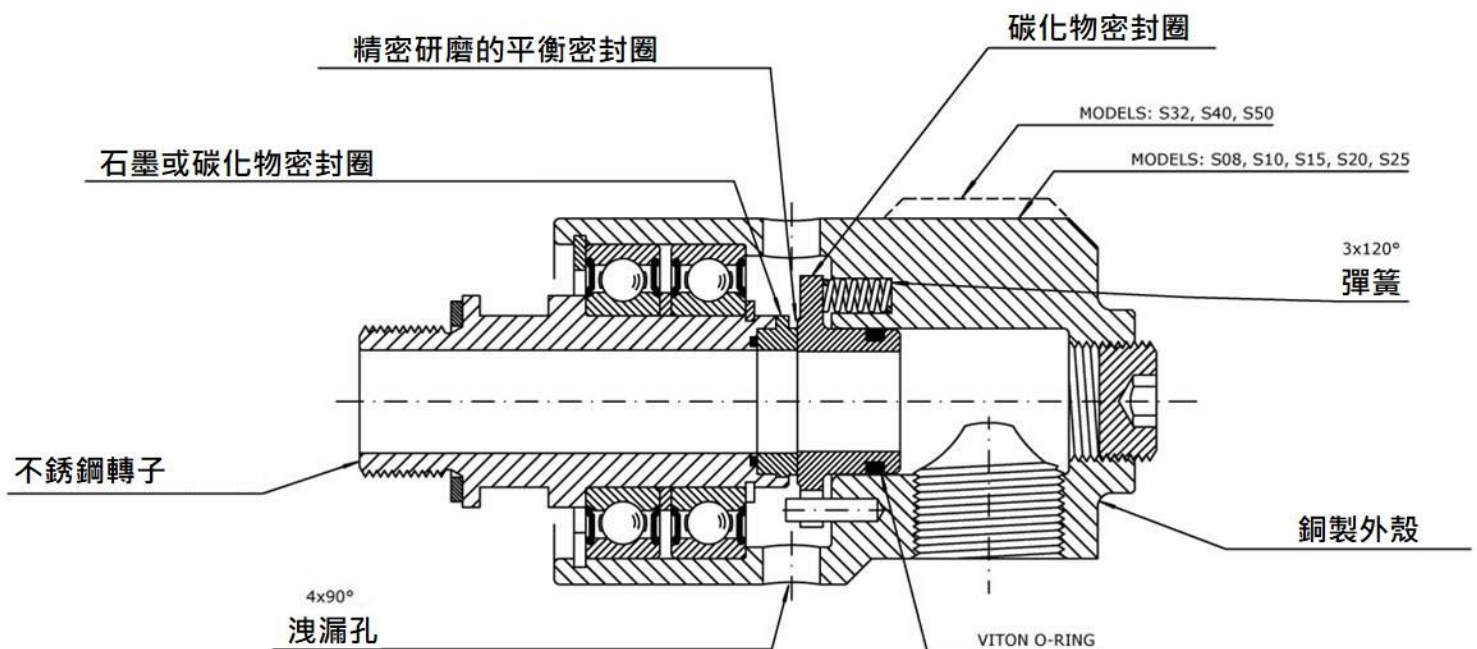

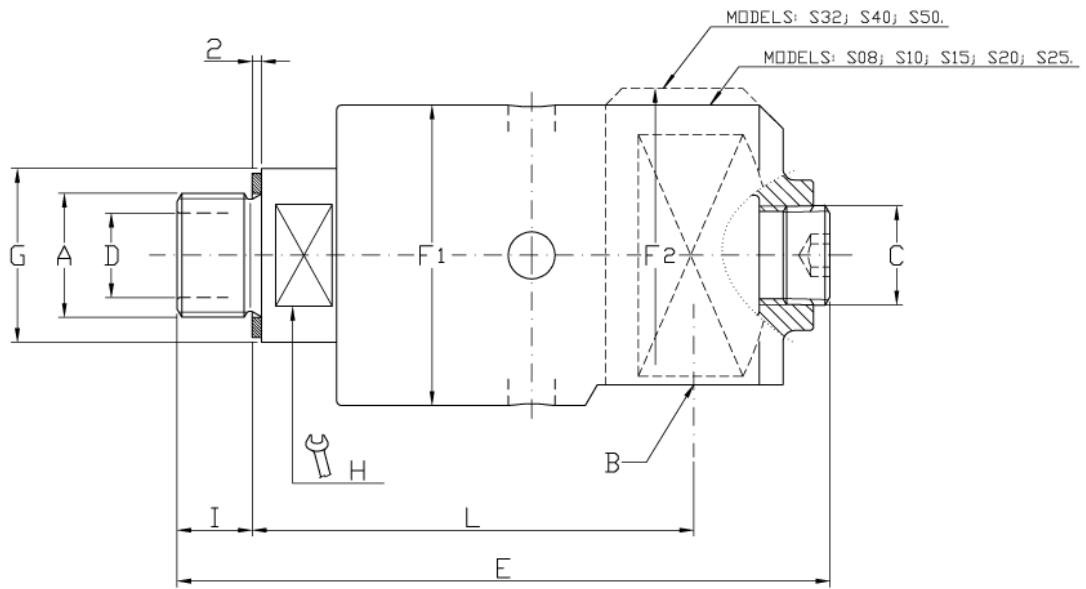

型號		單通道旋轉接頭											
類型 N 密封圈	類型 D 密封圈	A	B	C	ø D	E	ø F1	ø F2	ø G	H	I	L	Kg
S08-1300-01R	S08-1301-01R	G 1/4" RH	G 1/4"	-	7	88	43	-	20	17	11	67	0.6
S08-1300-02L	S08-1301-02L	G 1/4" LH											
S10-1300-01R	S10-1301-01R	G 3/8" RH	G 3/8"	G 1/4"	9	106	43	-	25	17	13	73	0.7
S10-1300-02L	S10-1301-02L	G 3/8" LH											
S15-1300-01R	S15-1301-01R	G 1/2" RH	G 1/2"	G 3/8"	13	120	54	-	30	24	13	82	1.3
S15-1300-02L	S15-1301-02L	G 1/2" LH											
S20-1300-01R	S20-1301-01R	G 3/4" RH	G 3/4"	G 1/2"	18	139	64	-	37	30	16	94	1.9
S20-1300-02L	S20-1301-02L	G 3/4" LH											
S25-1300-01R	S25-1301-01R	G 1" RH	G 1"	G 3/4"	23	162	69	-	45	36	20	105	2.5
S25-1300-02L	S25-1301-02L	G 1" LH											
S32-1300-01R	S32-1301-01R	G 1 1/4" RH	G 1 1/4"	G 1"	31	181	85	94	55	46	22	119	3.9
S32-1300-02L	S32-1301-02L	G 1 1/4" LH											
S40-1300-01R	S40-1301-01R	G 1 1/2" RH	G 1 1/2"	G 1 1/4"	36	208	93	109	60	50	24	132	5.1
S40-1300-02L	S40-1301-02L	G 1 1/2" LH											
S50-1300-01R	S50-1301-01R	G 2" RH	G 2"	G 1 1/4"	48	223	112	119	70	60	25	139	6.8
S50-1300-02L	S50-1301-02L	G 2" LH											

另有公制牙、NPT 牙和其他規格的牙可選擇。

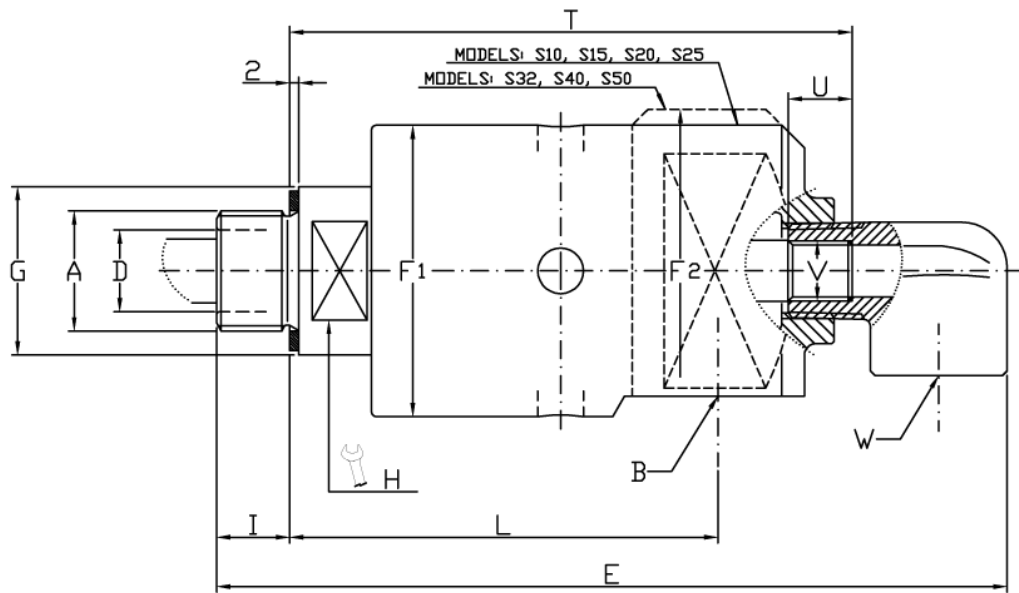

型號		單通道旋轉接頭														
類型 N 密封圈	類型 D 密封圈	A	B	ø D	E	ø F1	ø F2	ø G	H	I	L	T	U	V	W	Kg
S10-1300-01R-800	S10-1301-01R-800	G 3/8" RH	G 3/8"	9	129	43	-	25	17	13	73	92	10	M6	G 1/4"	0.8
S10-1300-02L-800	S10-1301-02L-800	G 3/8" LH														
S15-1300-01R-800	S15-1301-01R-800	G 1/2" RH	G 1/2"	13	146	54	-	30	24	13	82	105	12	G 1/8"	G 3/8"	1.4
S15-1300-02L-800	S15-1301-02L-800	G 1/2" LH														
S20-1300-01R-800	S20-1301-01R-800	G 3/4" RH	G 3/4"	18	173	64	-	37	30	16	94	123	14	G 1/4"	G 1/2"	2.0
S20-1300-02L-800	S20-1301-02L-800	G 3/4" LH														
S25-1300-01R-800	S25-1301-01R-800	G 1" RH	G 1"	23	200	69	-	45	36	20	105	144	16	G 3/8"	G 1/2"	2.8
S25-1300-02L-800	S25-1301-02L-800	G 1" LH														
S32-1300-01R-800	S32-1301-01R-800	G 1 1/4" RH	G 1 1/4"	31	224	85	94	55	46	22	119	158	16	G 1/2"	G 3/4"	4.3
S32-1300-02L-800	S32-1301-02L-800	G 1 1/4" LH														
S40-1300-01R-800	S40-1301-01R-800	G 1 1/2" RH	G 1 1/2"	36	256	93	109	60	50	24	132	177	18	G 3/4"	G 1"	5.4
S40-1300-02L-800	S40-1301-02L-800	G 1 1/2" LH														
S50-1300-01R-800	S50-1301-01R-800	G 2" RH	G 2"	48	281	112	119	70	60	25	139	193	20	G 1"	G 1 1/4"	7.2
S50-1300-02L-800	S50-1301-02L-800	G 2" LH														

另有公制牙、NPT 牙和其他規格的牙可選擇。

## S 系列-大流量



旋轉接頭 S65、S80、S125 擁有大通道，需要大流量時可選用。有碳化物和碳材質的精密研磨密封組件。特殊設計的密封圈，需要時，可只更換密封圈，以便節省時間和維護成本。

	壓力	溫度	轉速 RPM
水	10 bar / 145 PSI	95°C / 203°F	750

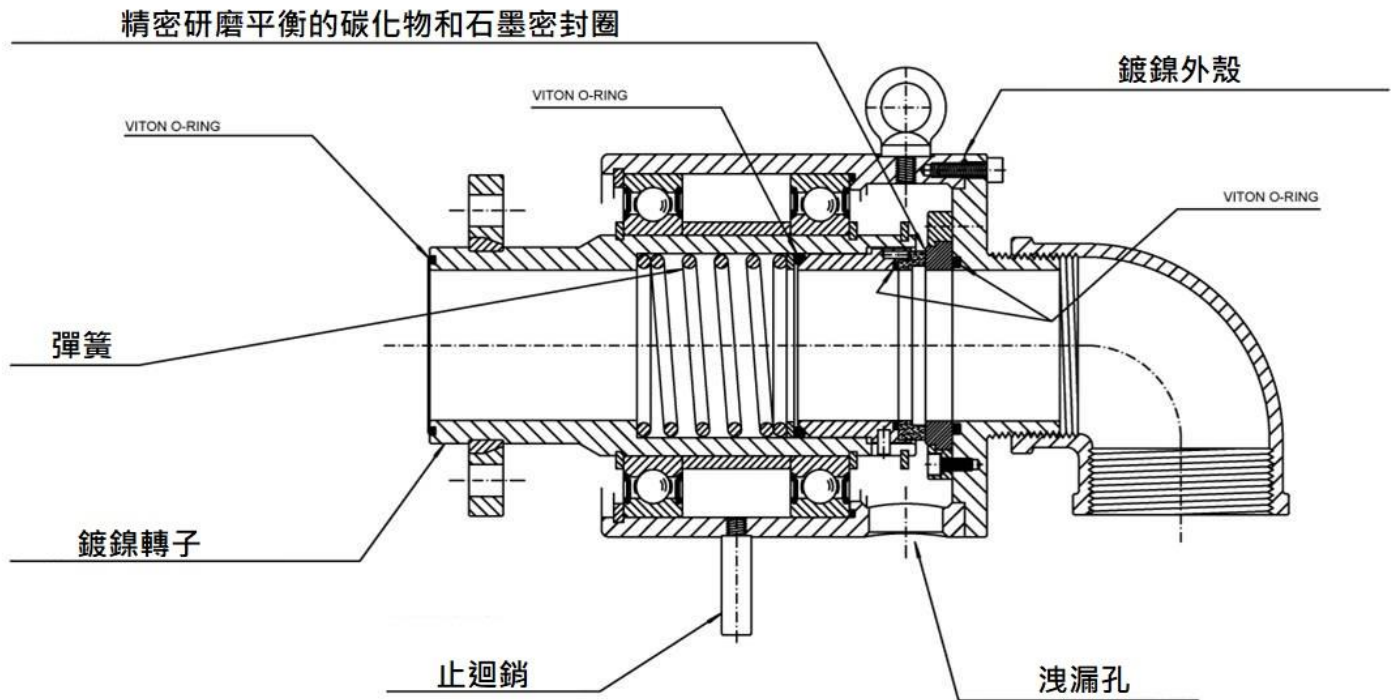

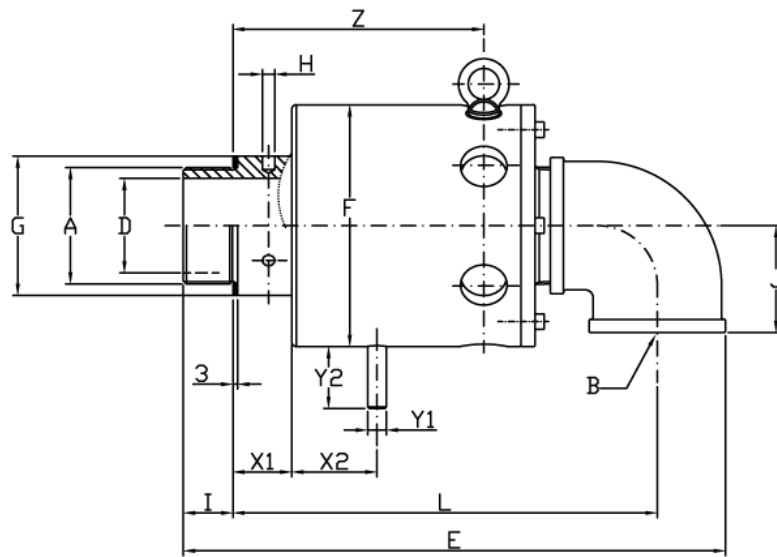

型號	單通道旋轉接頭															
水	A	B	øD	E	øF	øG	øH	I	J	L	X1	X2	øY1	Y2	Z	Kg
S65-1300-01R	G 2" 1/2 RH	G 2" 1/2	61	350	156	90	8 6×60°	32	69	274	38	55	12	40	162	17
S65-1300-02L	G 2" 1/2 LH															
S80-1300-01R	G 3" RH	G 3"	73	412	188	110	10 6×60°	37	78	321	45	66	12	40	195	23
S80-1300-02L	G 3" LH															

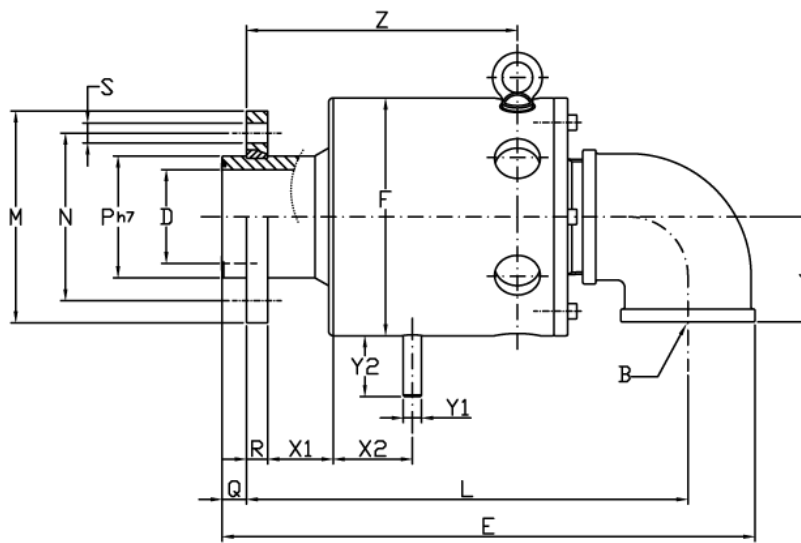

型號	單通道旋轉接頭																	
水	B	øD	E	øF	J	L	øM	øN	øPh7	Q	R	øS	X1	X2	øY1	Y2	Z	Kg
S65-1300-03F	G 2" 1/2	62	350	156	69	290	139	110	80	16	14	13 6×60°	40	55	12	40	178	18
S80-1300-03F	G 3"	77	412	188	78	337	165	135	100	21	16	13 8×45°	45	66	12	40	211	24
S100-1300-03F	G 4"	98	500	240	94	409	215	170	120	26	20	18 8×45°	51	82	18	46	261	50
S125-1300-03F	G 5"	120	591	282	115	481	245	200	150	31	22	18 8×45°	53	100	18	41	307	85

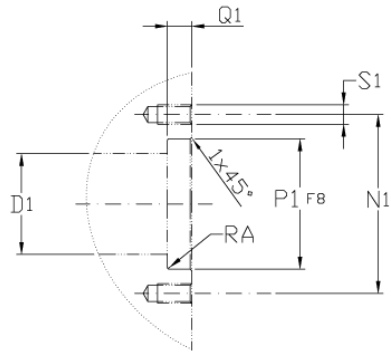

客戶端介面						
	ø D1	ø N1	ø P1 F8	RA	Q1	S1
S65	62	110	80	0,4	15	M12 6×60°
S80	77	135	100	0,4	20	M12 8×45°
S100	98	170	120	0,4	25	M16 8×45°
S125	120	200	150	0,4	30	M16 8×45°

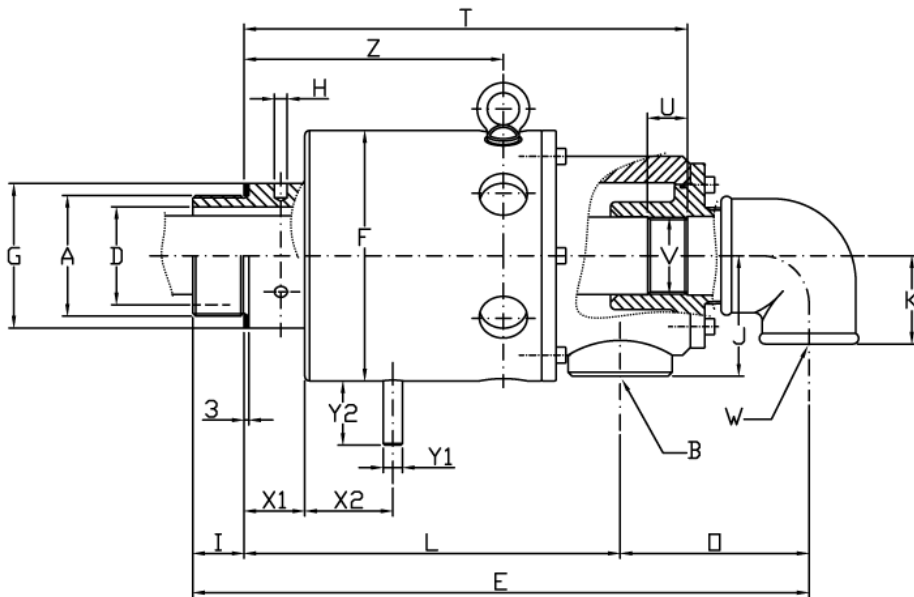

型號	雙通道固定式中間管旋轉接頭																					
	A	B	ø D	E	ø F	ø G	ø H	I	J	K	L	O	T	U	V	W	X1	X2	ø Y1	Y2	Z	Kg
水	G 2" 1/2 RH	G 1" 1/2	61	416	156	90	8	32	75	55	235	118	278	23	G	G	38	55	12	40	162	20
S65-1300-01R-800	G 2" 1/2 LH																					
S65-1300-02L-800	G 2" 1/2 LH	G 2"	73	487	188	110	10	37	90	70	279	135	331	30	G 2"	G 2"	45	66	12	40	195	28
S80-1300-01R-800	G 3" RH																					
S80-1300-02L-800	G 3" LH	G 2"	73	487	188	110	10	37	90	70	279	135	331	30	G 2"	G 2"	45	66	12	40	195	28
S80-1300-01R-800	G 3" RH																					

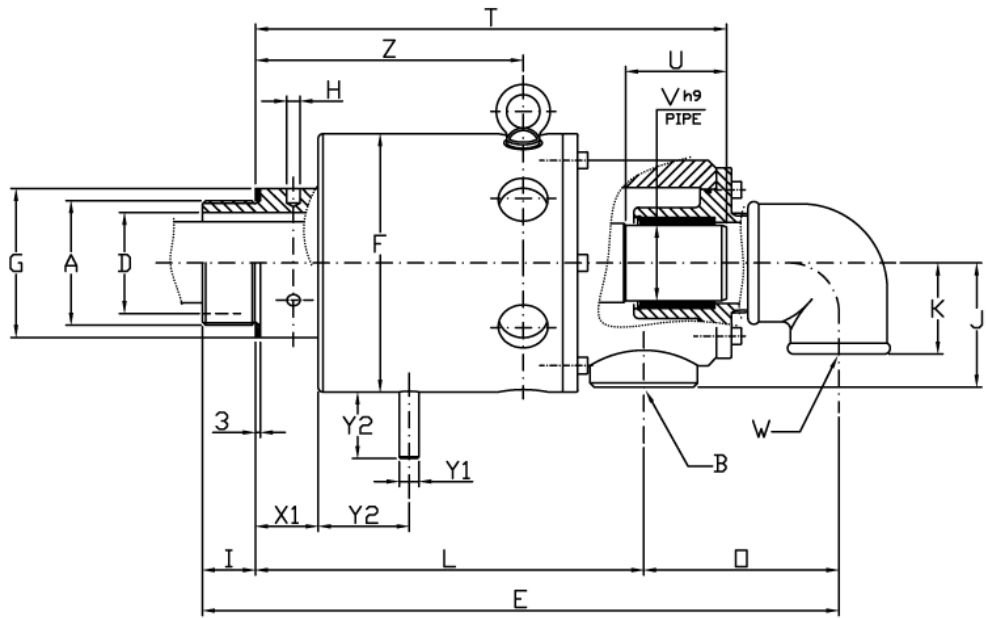

型號	雙通道旋轉式中間管旋轉接頭																						
水	A	B	∅D	E	∅F	∅G	∅H	I	J	K	L	O	T	U	Vh9	W	X1	X2	∅Y1	Y2	Z	Kg	
S65-1300-01R-810	G 2" 1/2 RH	G 1" 1/2	61	416	156	90	8	6×60°	32	75	55	235	118	284	60	45,7	G 1" 1/2	38	55	12	40	162	20
S65-1300-02L-810	G 2" 1/2 LH																						
S80-1300-01R-810	G 3" RH	G 2"	73	487	188	110	10	6×60°	37	90	70	279	135	337	70	57,7	G 2"	45	66	12	40	195	28
S80-1300-02L-810	G 3" LH																						

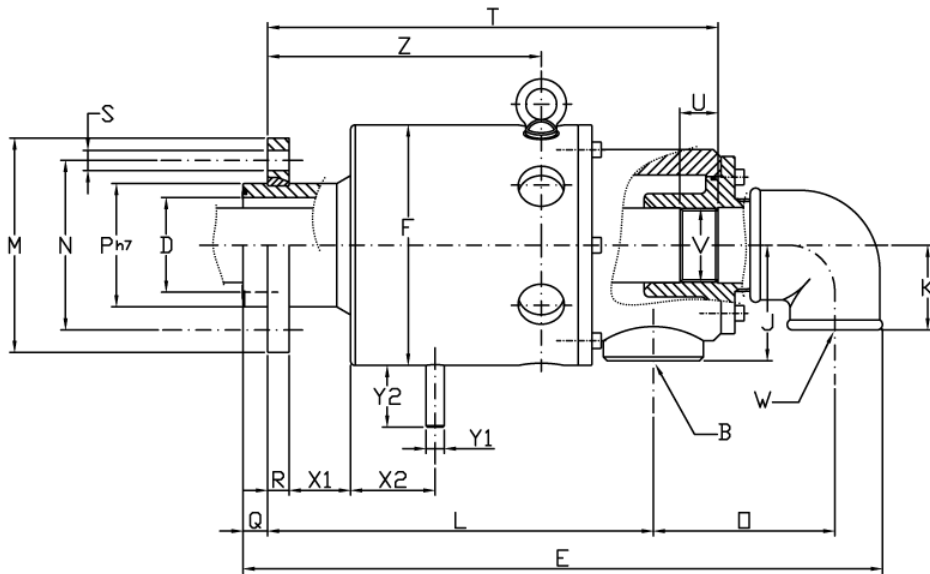

型號	雙通道固定式中間管旋轉接頭																							
水	B	∅D	E	∅F	J	K	L	∅M	∅N	O	∅Ph7	Q	R	∅S	T	U	V	W	X1	X2	∅Y1	Y2	Z	Kg
S65-1300-03F-800	G 1" 1/2	62	416	156	75	55	251	139	110	118	80	16	14	13 6×60°	294	23	G 1" 1/2	G 1" 1/2	40	55	12	40	178	21
S80-1300-03F-800	G 2"	77	487	188	90	70	295	165	135	135	100	21	16	13 8×45°	347	30	G 2"	G 2"	45	66	12	40	211	34
S100-1300-03F-800	G 2" 1/2	98	589	240	110	78	361	215	170	155	120	26	20	18 8×45°	421	35	G 2" 1/2	G 2" 1/2	51	82	18	46	261	60
S125-1300-03F-800	G 3"	120	718	282	120	78	423	245	200	210	150	31	22	18 8×45°	508	45	G 3"	G 3"	53	100	18	41	307	100

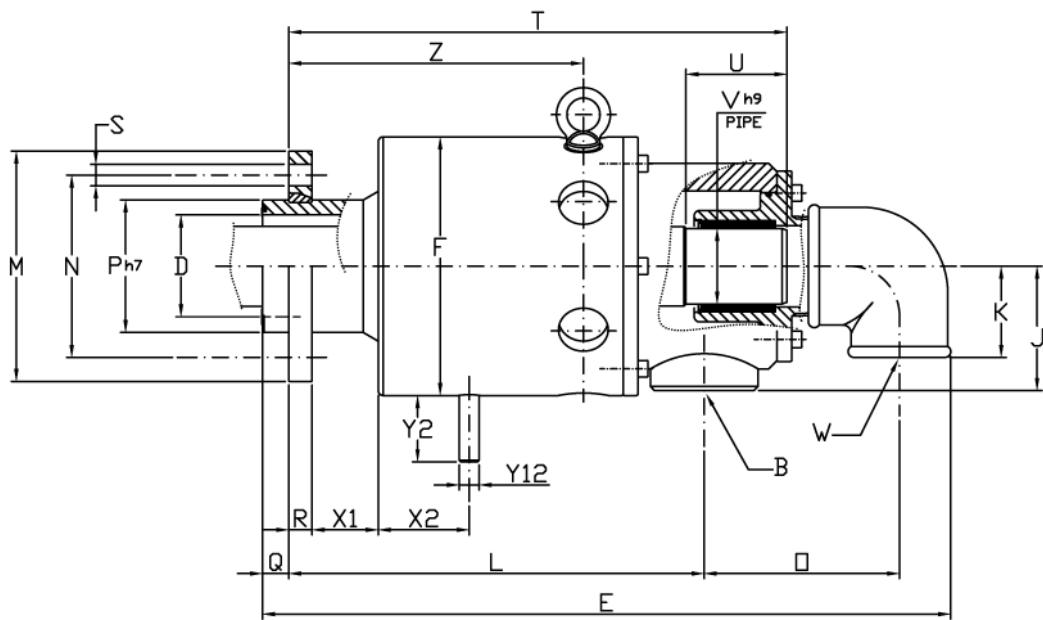

型號	雙通道旋轉式中間管旋轉接頭																							
水	B	ø D	E	ø F	J	K	L	ø M	ø N	O	ø P h7	Q	R	ø S	T	U	ø V H9	W	X1	X2	ø Y1	Y2	Z	Kg
S65-1300-03F-810	G 1" 1/2	62	416	156	75	55	251	139	110	118	80	16	14	13 6×60°	300	60	45,7	G 1" 1/2	40	55	12	40	178	21
S80-1300-03F-810	G 2"	77	487	188	90	70	295	165	135	135	100	21	16	13 8×45°	353	70	57,7	G 2"	45	66	12	40	211	34
S100-1300-03F-810	G 2" 1/2	98	589	240	110	78	361	215	170	155	120	26	20	18 8×45°	430	80	74,6	G 2" 1/2	51	82	18	46	261	60
S125-1300-03F-810	G 3"	120	718	282	120	78	423	245	200	210	150	31	22	18 8×45°	518	100	87,6	G 3"	53	100	18	41	307	100

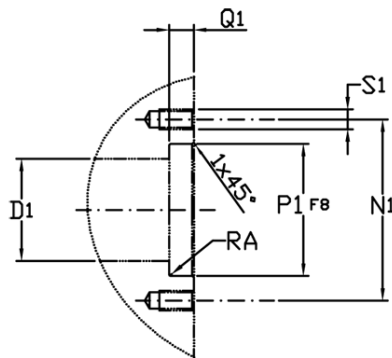

客戶端介面						
	ø D1	ø N1	ø P1 F8	RA	Q1	S1
S65	62	110	80	0,4	15	M12 6×60°
S80	77	135	100	0,4	20	M12 8×45°
S100	98	170	120	0,4	25	M16 8×45°
S125	120	200	150	0,4	30	M16 8×45°

## S 系列-雙通道印刷機械



此類型的旋轉接頭有 2 個不同的精密研磨的密封組件。

- 類型 N(標準型)：密封圈為石墨碳和碳化物，適用於過濾水。

只有水溫在最高 125°F (50°C)時，才能使用超過 8bar 的液體。

將旋轉接頭使用在最高的應用極限前，麻煩請先詢問我們。

	壓力	溫度	轉速 RPM
水	50 bar / 725 PSI	95°C / 203°F	3500/5000/7000

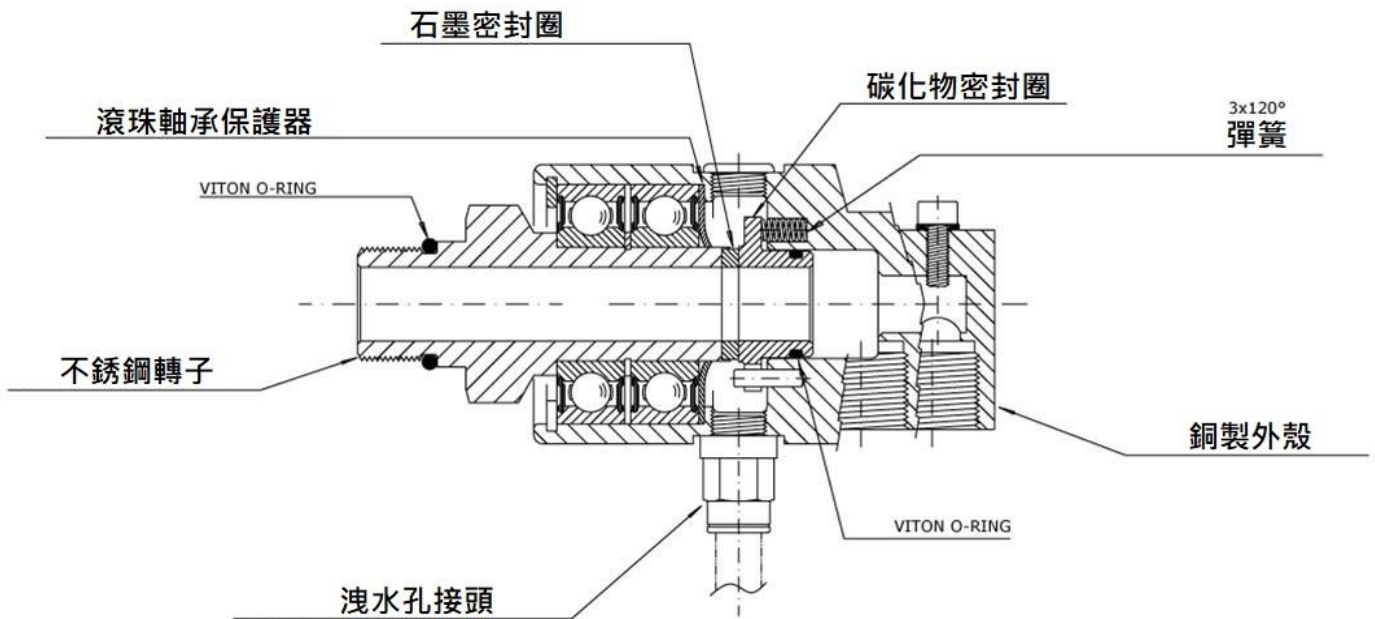

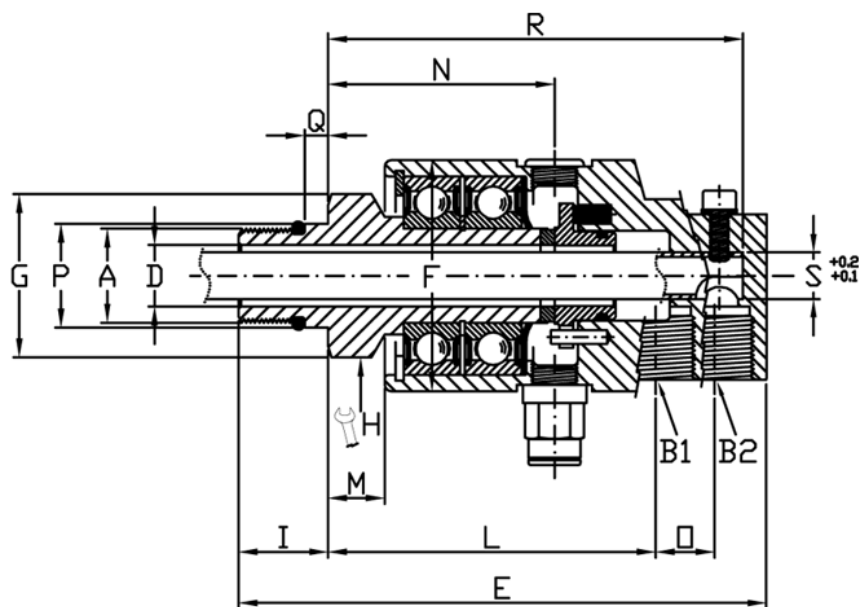
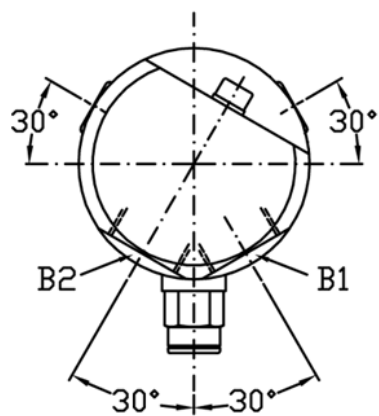

型號	雙通道固定式中間管旋轉接頭																
水	A	B1	øD	E	øF	G	H	I	L	M	N	O	øP	Q	R	øS	Kg
S10-2382-33R	M16 X 1,5 RH	G 3/8"	10	116	49	24	19	16	76,5	19	55	12,5	18	5	95	8	1
S10-2382-34L	M16 X 1,5 LH																
S15-2382-33R	M20 X 1,5 RH	G 3/8"	13	112	49	-	SW 30	19	69,5	12	48	12,5	21	5	88	8	1
S15-2382-34L	M20 X 1,5 LH																
S15-2386-33R	M20 X 1,5 RH	G 3/8"	13	112	49	-	SW 30	19	69,5	12	48	12,5	21	5	88	10	1
S15-2386-34L	M20 X 1,5 LH																

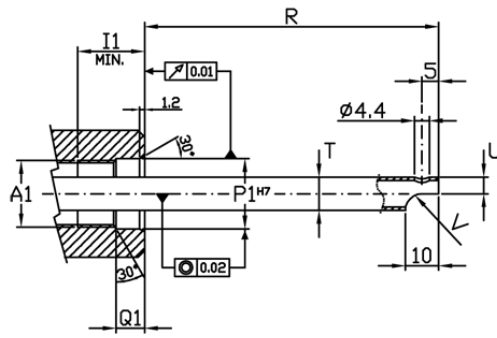

客戶端介面									
	A1	B2	I1	ø P1 H7	Q1	R	ø T	U	V
S10-2382-33R	M16 X 1,5 RH	G 3/8"	18	18	8.5	95	8 x 1	4	R.4
S10-2382-34L	M16 X 1,5 LH								
S15-2382-33R	M20 X 1,5 RH	G 3/8"	21	21	8.5	88	8 x 1	4	R.5
S15-2382-34L	M20 X 1,5 LH								
S15-2386-33R	M20 X 1,5 RH	G 3/8"	21	21	8.5	88	10 x 1	5	R.5
S15-2386-34R	M20 X 1,5 LH								

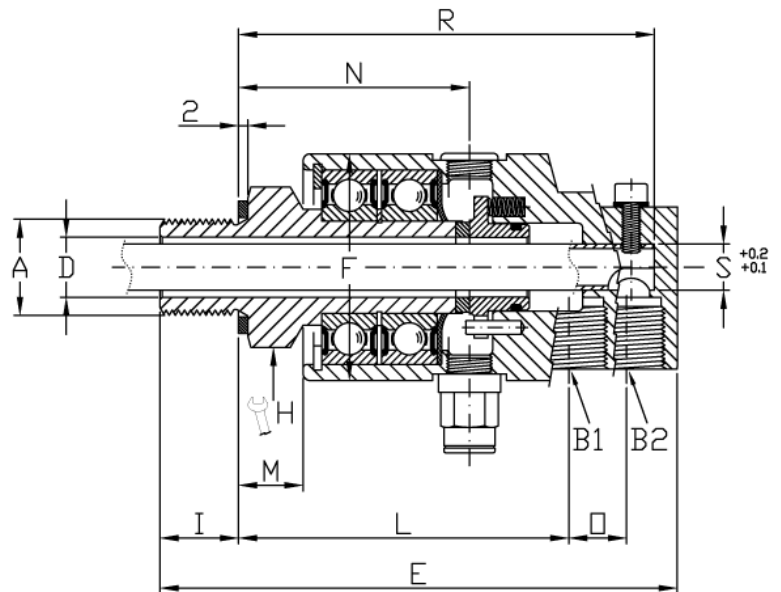
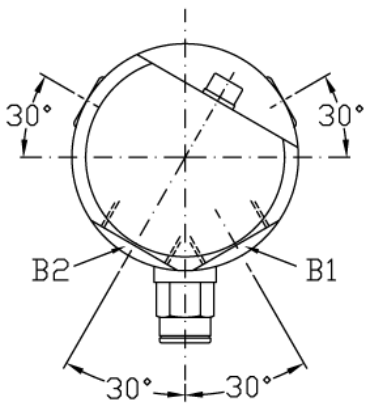

型號	雙通道固定式中間管旋轉接頭													
	A	B1 = B2	ø D	E	ø F	H	I	L	M	N	O	R	ø S	Kg
S15-2382-31R	G 1/2" RH	G 3/8"	13	112	49	SW 30	17	71,5	14	50	12,5	90	8	1
S15-2382-32L	G 1/2" LH													
S15-2386-31R	G 1/2" RH	G 3/8"	13	112	49	SW 30	17	71,5	14	50	12,5	90	10	1
S15-2386-32L	G 1/2" LH													

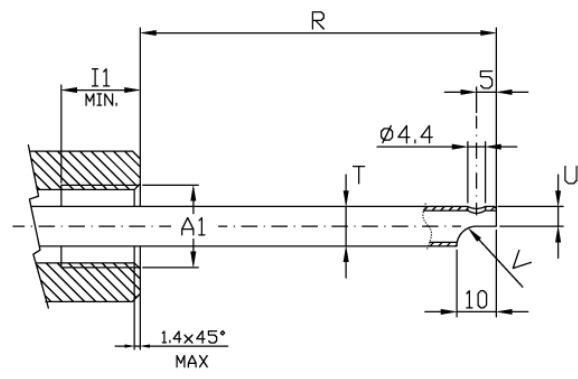

客戶端介面							
	A1	I1	Q1	R	$\varnothing T$	U	V
S15-2382-31R	G 1/2" RH	20	8.5	90	8 x 1	4	R.4
S15-2382-32L	G 1/2" LH						
S15-2386-31R	G 1/2" RH	20	8.5	90	10 x 1	5	R.5
S15-2386-32R	G 1/2" LH						

## S 系列-印刷機械



此類型的旋轉接頭有 2 個不同的精密研磨的密封組件。

- 類型 N(標準型)：密封圈為石墨碳和碳化物，適用於過濾水。

只有水溫在最高 125°F (50°C)時，才能使用超過 8bar 的液體。

將旋轉接頭使用在最高的應用極限前，麻煩請先詢問我們。

	壓力	溫度	轉速 RPM
水	50 bar / 725 PSI	95°C / 203°F	3500/5000

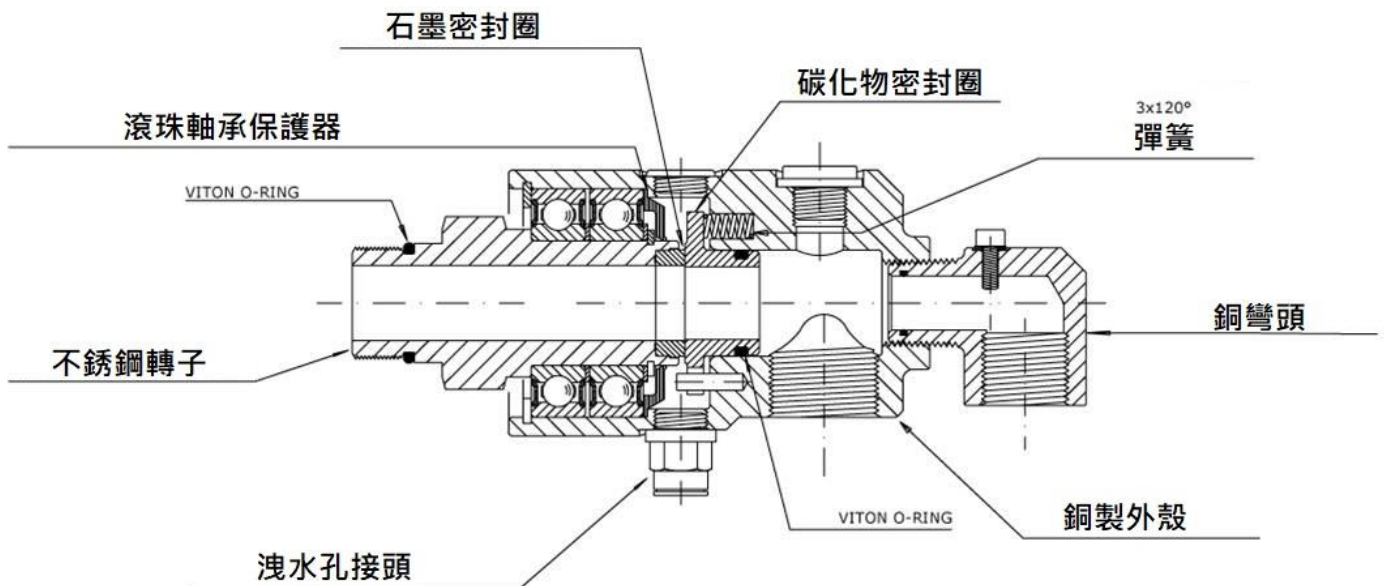

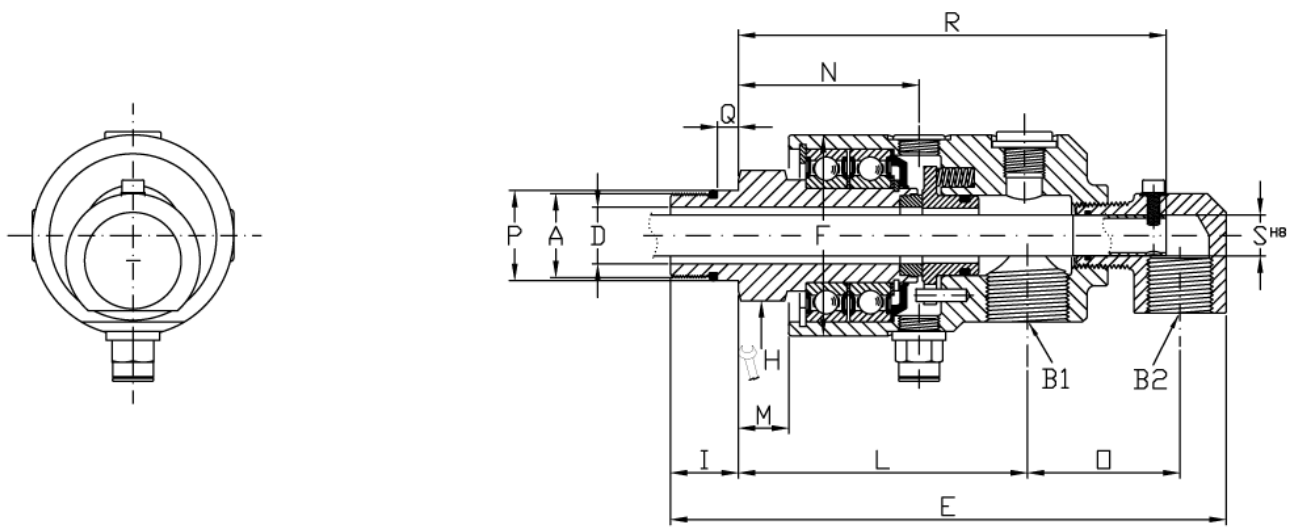

型號	雙通道固定式中間管旋轉接頭																
水	A	B1	B2	D	E	F	H	I	L	M	N	O	P	Q	R	S H8	Kg
S15-1292-25R-840	M20 X 1,5 RH	G 1/2"	G 3/8"	13	149	55	SW 30	19	79,5	13	51,5	39,5	21	5	116	10	1,5
S15-1292-26L-840	M20 X 1,5 LH																
S15-1292-04R-840	M20 X 1,5 RH	G 1/2"	G 3/8"	13	149	55	SW 30	19	79,5	13	51,5	39,5	22	5	116	10	1,5
S15-1292-05L-840	M20 X 1,5 LH																
S20-1292-25R-840	M27 X 1,5 RH	G 3/4"	G 1/2"	18	174	64	SW 36	21	92	16	57,5	46	28	6	133	13	2,1
S20-1292-26L-840	M27 X 1,5 LH																

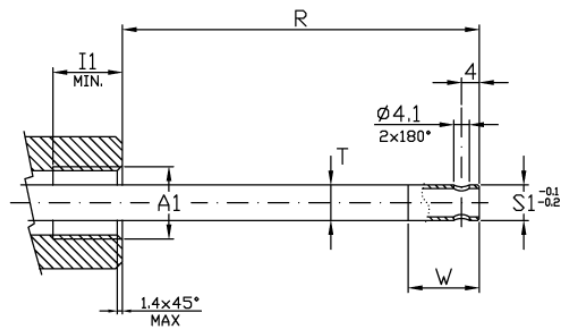

客戶端介面								
	A1	I1	ø P1 H7	Q1	R	S1	ø T	W
S15-1292-25R-840	M20 X 1,5 RH	20	21	8.5	116	10	10 X 1	26
S15-1292-26L-840	M20 X 1,5 LH							
S15-1292-04R-840	M20 X 1,5 RH	20	22	8.5	116	10	10 X 1	26
S15-1292-05L-840	M20 X 1,5 LH							
S20-1292-25R-840	M27 X 1,5 RH	22	28	10	133	13	13 X 1	28
S20-1292-26L-840	M27 X 1,5 LH							

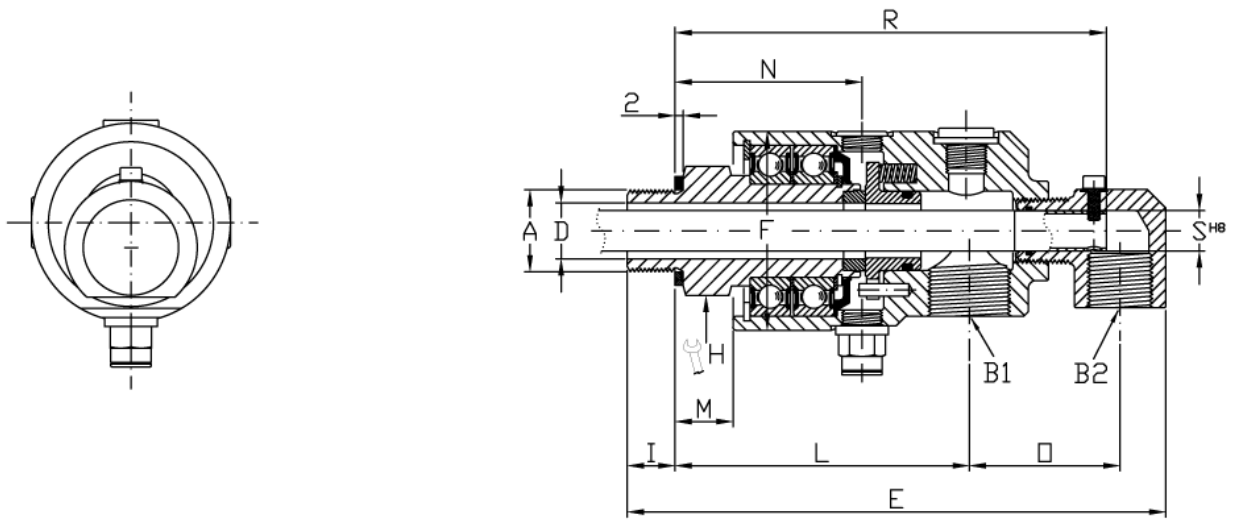

型號	雙通道固定式中間管旋轉接頭														
水	A = A1	B1	B2	ø D	E	ø F	H	I	L	M	N	O	R	ø S H8	Kg
S15-1292-23R-840	G 1/2" RH	G 1/2"	G 3/8"	13	145	55	SW 30	13	81,5	15	53,5	39,5	118	10	1,5
S15-1292-24L-840	G 1/2" LH														
S20-1292-23R-840	G 3/4" RH	G 3/4"	G 1/2"	18	171	64	SW 36	16	94	18	59,5	46	135	13	2,1
S20-1292-24L-840	G 3/4" LH														

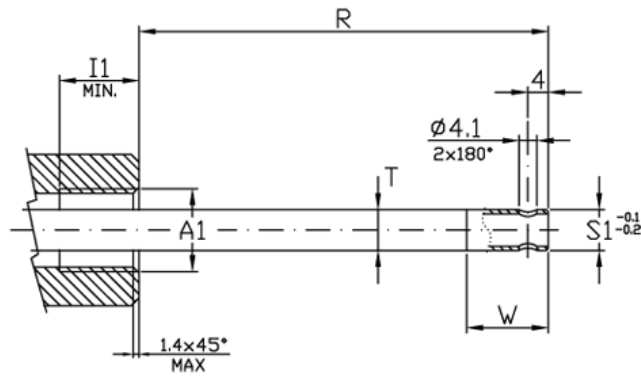

客戶端介面						
	A1	I1	R	ø S1	ø T	W
S15-1292-23R-840	G 1/2" RH	20	118	10	10 x 1	26
S15-1292-24L-840	G 1/2" LH					
S20-1292-23R-840	G 3/4" RH	20	135	13	13 x 1	28
S20-1292-24L-840	G 3/4" LH					

## SERIES H – ROTOFLEX SIMPLE 系列-簡易型



此類型的旋轉接頭有 2 個不同的精密研磨的密封組件。

- 類型 N(標準型)：密封圈為石墨碳和碳化物，適用於過濾水。
- 類型 D(耐用型)：密封圈為碳化物，適用於過濾精度較差的水。

只有水溫在最高 125°F (50°C)時，才能使用超過 8bar 的液體。

將旋轉接頭使用在最高的應用極限前，麻煩請先詢問我們。

	壓力	溫度	轉速 RPM
水	$\frac{1}{4}'' - 1\frac{1}{2}'' - 50 \text{ bar} / 725 \text{ PSI}$ $2'' - 40 \text{ bar} / 580 \text{ PSI}$	95°C / 203°F	$\frac{1}{4}'' - 1\frac{1}{2}'' - 2500$ $2'' - 750$

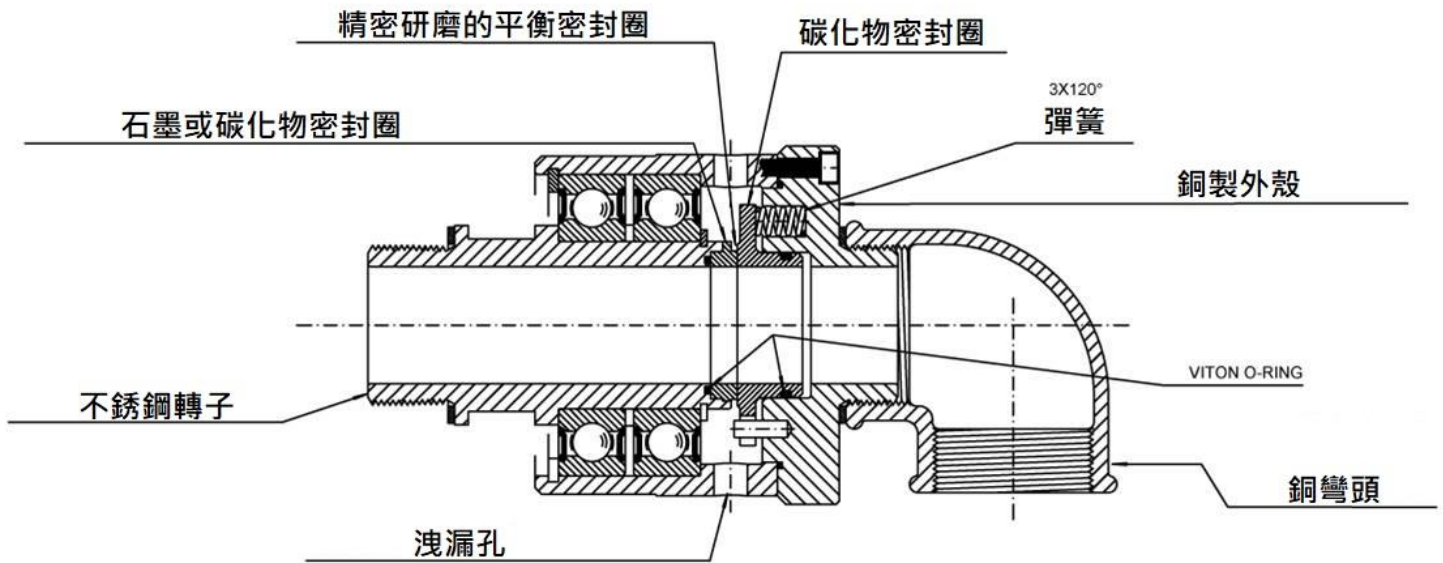

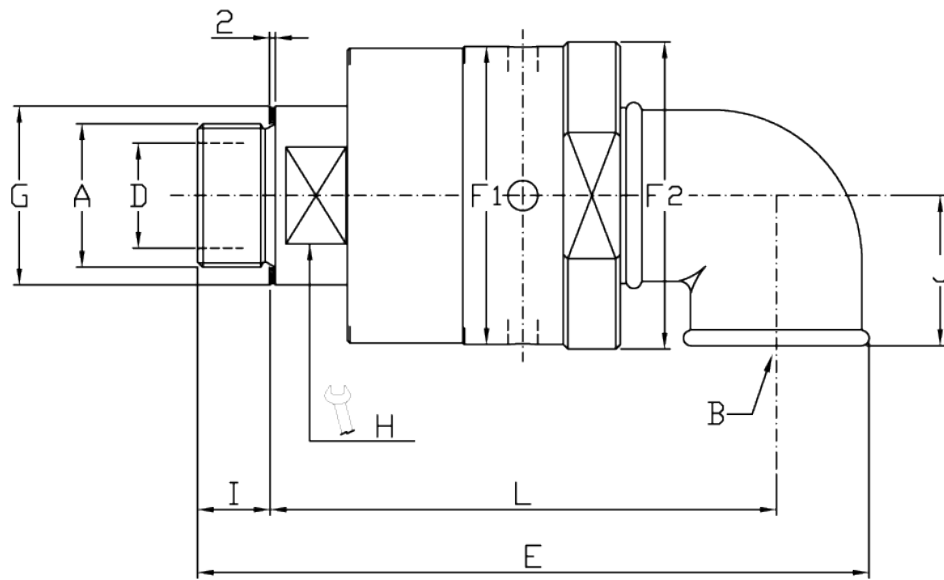

型號		單通道旋轉接頭											
類型 N 密封圈	類型 D 密封圈	A	B	ø D	E	ø F1	ø F2	ø G	H	I	J	L	Kg
H32-1300-01R	H32-1301-01R	G 1 1/4" RH	G 1 1/4"	31	202	85	88	55	46	22	45	152	2,7
H32-1300-02L	H32-1301-02L	G 1 1/4" LH											
H40-1300-01R	H40-1301-01R	G 1 1/2" RH	G 1 1/2"	36	224	93	98	60	50	24	50	169	4,2
H40-1300-02L	H40-1301-02L	G 1 1/2" LH											
H50-1300-01R	H50-1301-01R	G 2" RH	G 2"	48	237	112	114	70	60	25	55	175	7
H50-1300-02L	H50-1301-02L	G 2" LH											

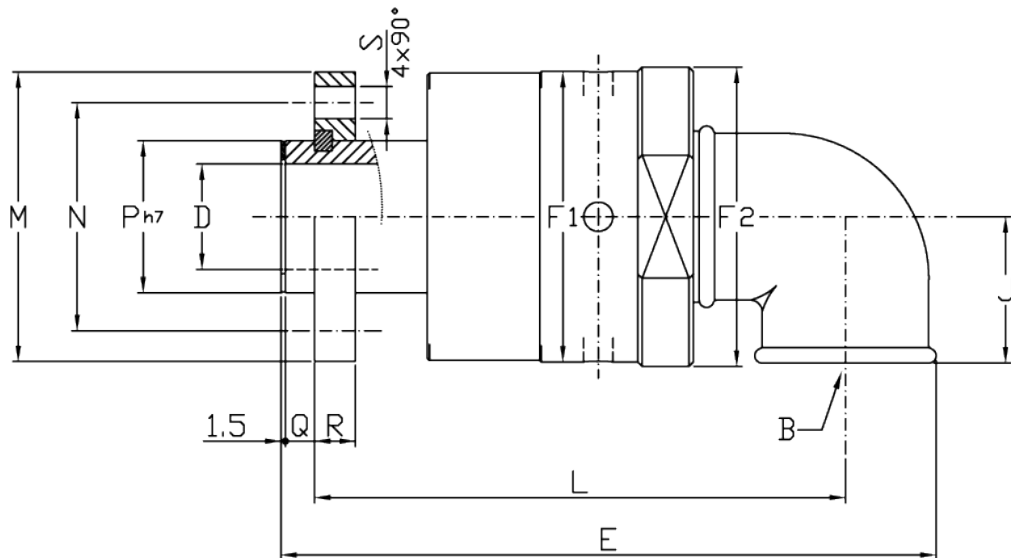

型號		單通道旋轉接頭													
類型 N 密封圈	類型 D 密封圈	B	ø D	E	ø F1	ø F2	J	L	ø M	ø N	ø Ph7	Q	R	S	Kg
H32-1300-03F	H32-1301-03F	G 1 1/4"	31	204	85	88	45	166	94	70	44	8	12	11	3,4
H40-1300-03F	H40-1301-03F	G 1 1/2"	36	219	93	98	50	125	99	78	52	10	14	11	4,7
H50-1300-03F	H50-1301-03F	G 2"	48	239	112	114	55	190	119	95	65	10	14	11	7,7

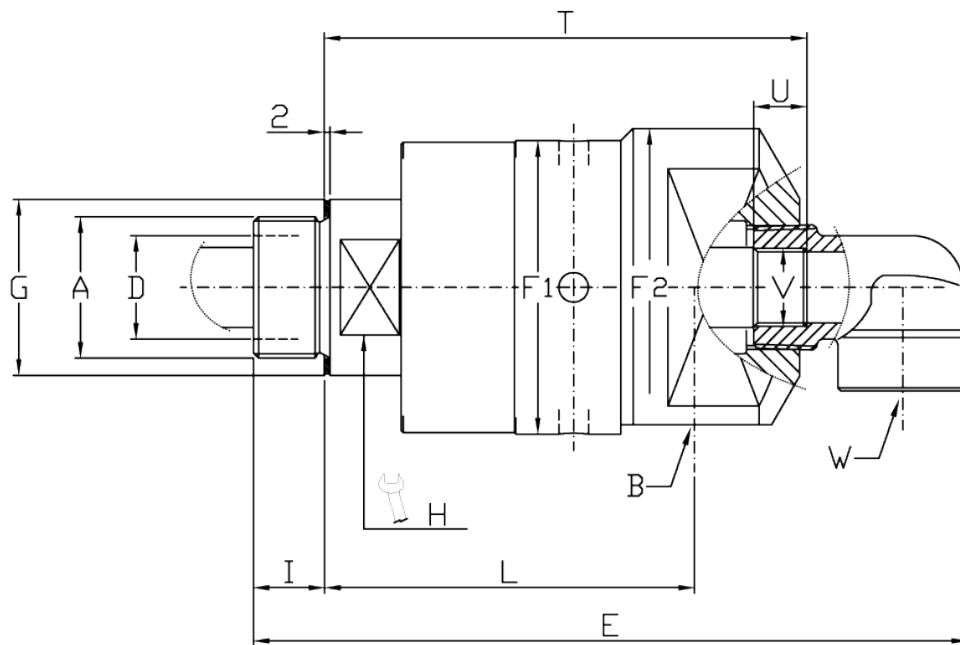

型號		雙通道固定式中間管旋轉接頭														
類型 N 密封圈	類型 D 密封圈	A	B	ø D	E	ø F1	ø F2	ø G	H	I	L	T	U	V	W	Kg
H32-1300-01R-800	H32-1301-01R-800	G 1 1/4" RH	G 3/4"	31	211	85	88	55	46	22	112	145	16	G 1/2"	G 3/4"	3,3
H32-1300-02L-800	H32-1301-02L-800	G 1 1/4" LH														
H40-1300-01R-800	H40-1301-01R-800	G 1 1/2" RH	G 1"	36	243	93	98	60	50	24	126	164	18	G 3/4"	G 1"	4,6
H40-1300-02L-800	H40-1301-02L-800	G 1 1/2" LH														
H50-1300-01R-800	H50-1301-01R-800	G 2" RH	G 1 1/4"	48	266	112	114	70	60	25	131	179	20	G 1"	G 1 1/4"	7,3
H50-1300-02L-800	H50-1301-02L-800	G 2" LH														

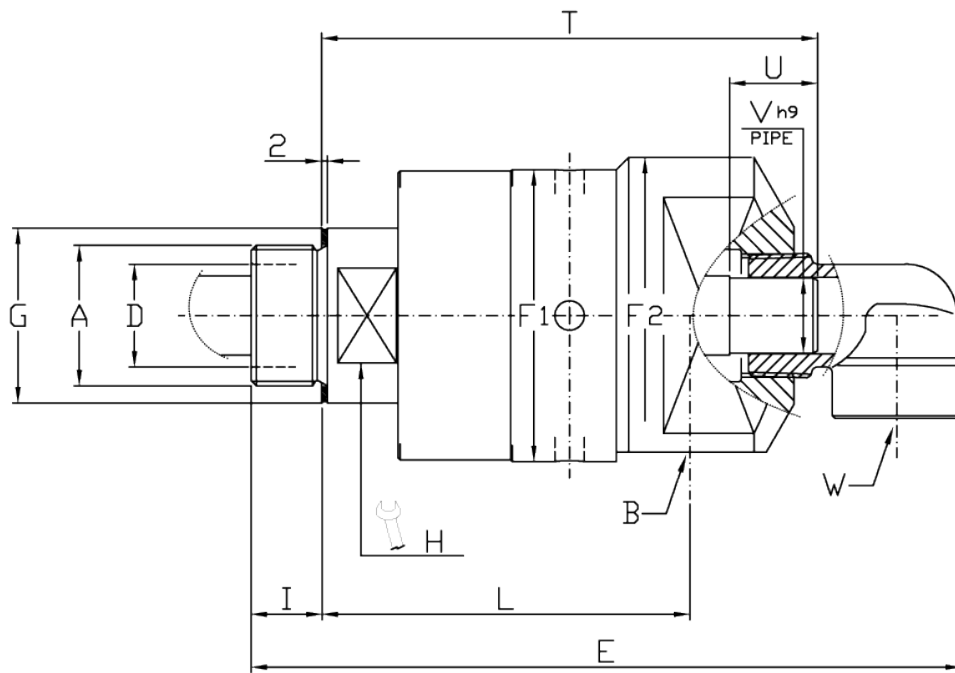

型號		雙通道旋轉式中間管旋轉接頭														
類型 N 密封圈	類型 D 密封圈	A	B	ø D	E	ø F1	ø F1	ø G	H	I	L	T	U	ø V h9	W	Kg
H32-1300-01R-810	H32-1301-01R-810	G 1 1/4" RH	G 3/4"	31	211	85	88	55	46	22	112	149	26	21,8	G 3/4"	3,3
H32-1300-02L-810	H32-1301-02L-810	G 1 1/4" LH														
H40-1300-01R-810	H40-1301-01R-810	G 1 1/2" RH	G 1"	36	243	93	98	60	50	24	126	170	30	25,8	G 1"	4,6
H40-1300-02L-810	H40-1301-02L-810	G 1 1/2" LH														
H50-1300-01R-810	H50-1301-01R-810	G 2" RH	G 1 1/4"	48	266	112	114	70	60	25	131	184	34	32	G 1 1/4"	7,3
H50-1300-02L-810	H50-1301-02L-810	G 2" LH														

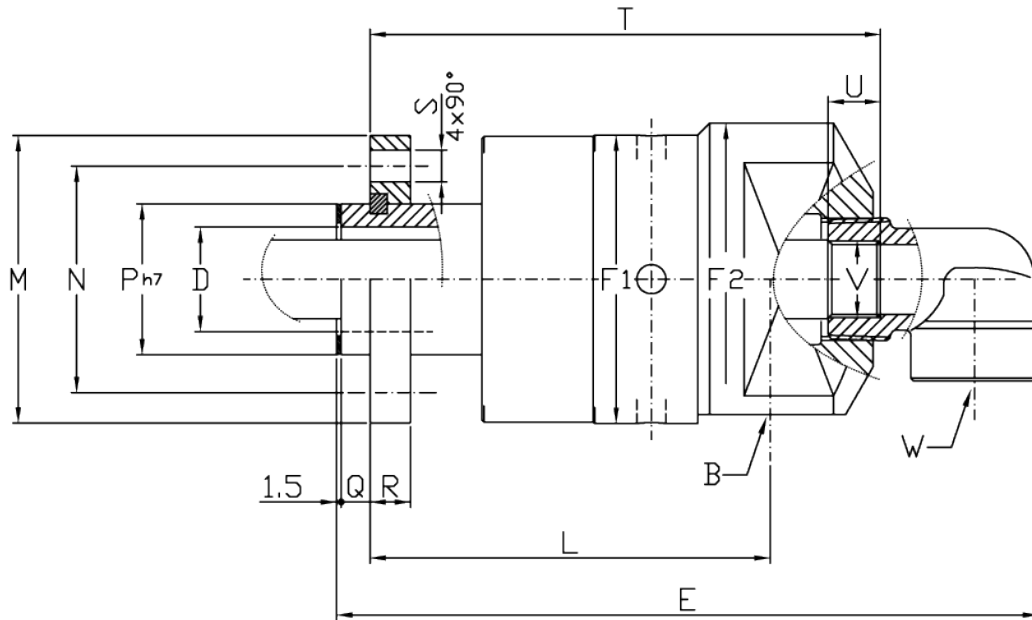

型號		雙通道固定式中間管旋轉接頭																
類型 N 密封圈	類型 D 密封圈	B	ø D	E	ø F1	ø F2	L	ø M	ø N	ø Ph7	Q	R	S	T	U	V	W	Kg
H32-1300-03F-800	H32-1301-03F-800	G 3/4"	31	213	85	88	126	94	70	44	8	12	11	159	16	G 1/2"	G 3/4"	3,9
H40-1300-03F-800	H40-1301-03F-800	G 1 "	36	238	93	98	133	99	78	52	10	14	11	172	18	G 3/4"	G 1 "	5,1
H50-1300-03F-800	H50-1301-03F-800	G 1 1/4"	48	267	112	114	146	119	95	65	10	14	11	194	20	G 1 "	G 1 1/4"	8

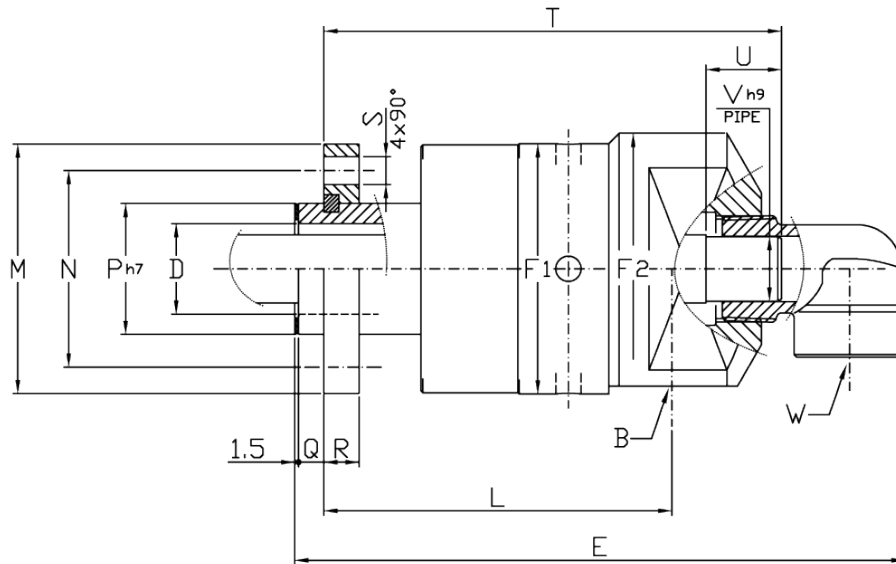

型號		雙通道旋轉式中間管旋轉接頭																
類型 N 密封圈	類型 D 密封圈	B	ø D	E	ø F1	F2	L	ø M	ø N	ø Ph7	Q	R	S	T	U	ø V h9	W	Kg
H32-1300-03F-810	H32-1301-03F-810	G 3/4"	31	213	85	88	126	94	70	44	8	12	11	163	26	21,8	G 3/4"	3,9
H40-1300-03F-810	H40-1301-03F-810	G 1 "	36	238	93	98	133	99	78	52	10	14	11	177	30	25,8	G 1 "	5,1
H50-1300-03F-810	H50-1301-03F-810	G 1 1/4"	48	267	112	114	146	119	95	65	10	14	11	199	34	30	G 1 1/4"	8

## L 系列-低扭力



此類型的旋轉接頭有精密研磨平衡的碳化物密封圈。  
只有水溫在最高 125°F (50°C)時，才能使用超過 8bar 的液體。  
將旋轉接頭使用在最高的應用極限前，麻煩請先詢問我們。

	壓力	溫度	轉速 RPM
水	16 bar / 232 PSI	95°C / 203°F	5000

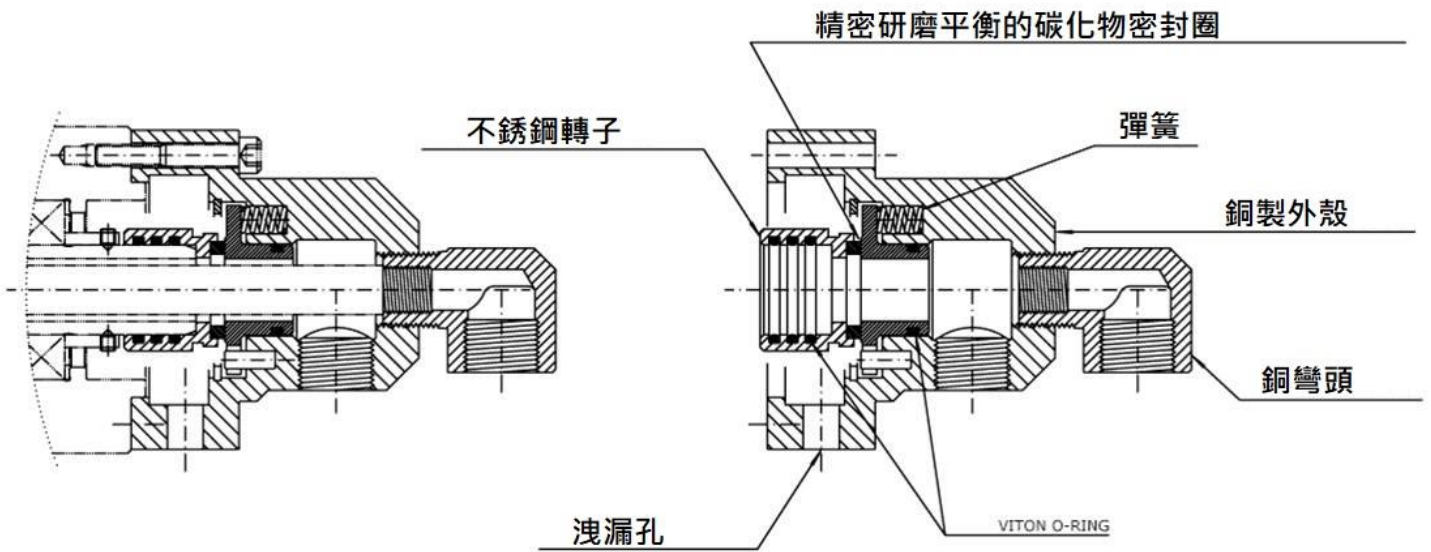

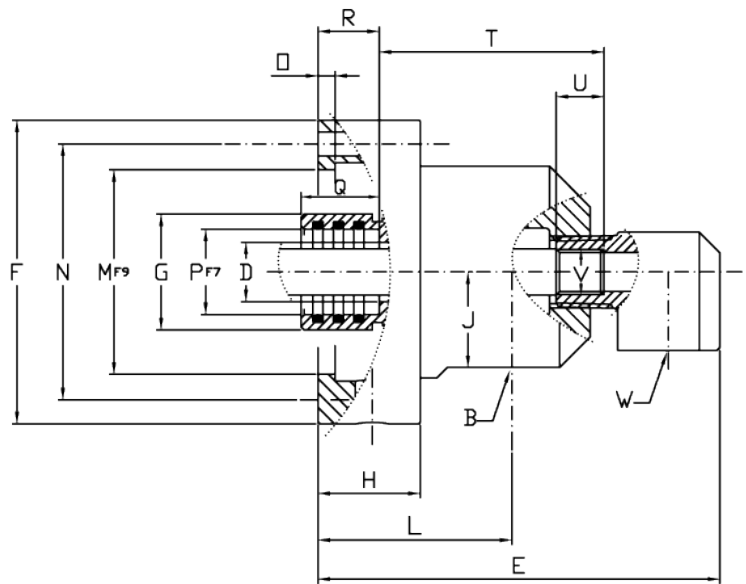
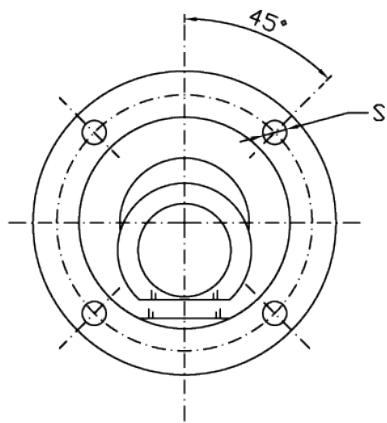

型號	雙通道固定式中間管旋轉接頭																			
水	B	ø D	E	ø F	G	H	J	L	ø M F9	ø N	O	ø P F7	Q	R	S	T	U	V	W	Kg
L20-1301-01P-800	G 1/2"	17,5	118	89	34	30	28	57	60	75	5	25	25	18	74×90°	66	14	G 1/4"	G 1/2"	2,9
L25-1301-01P-800	G 3/4"	24	128	98	41	30	32	59	65	85	5	30	30	18	74×90°	75	16	G 3/8"	G 1/2"	3,4

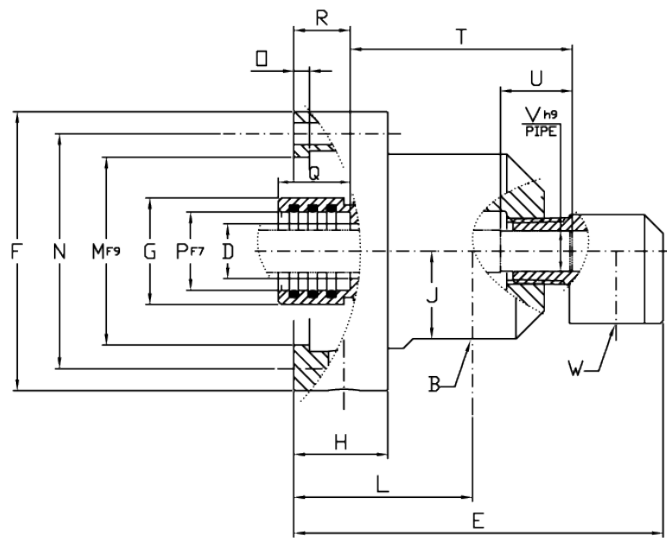
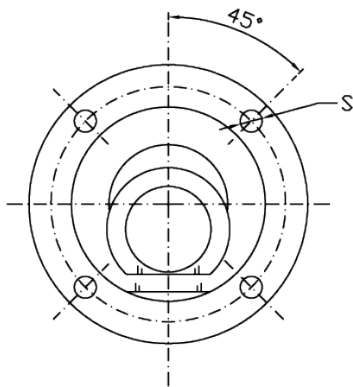

型號	雙通道旋轉式中間管旋轉接頭																			
水	B	ø D	E	ø F	ø G	H	J	L	ø M F9	ø N	O	ø P F7	Q	R	S	T	U	ø V h9	W	Kg
L20-1301-01P-810	G 1/2"	17,5	118	89	34	30	28	57	60	75	5	25	25	18	74×90°	72	24	12,9	G 1/2"	2,9
L25-1301-01P-810	G 3/4"	24	128	98	41	30	32	59	65	85	5	30	30	18	74×90°	78	25	15,9	G 1/2"	3,4

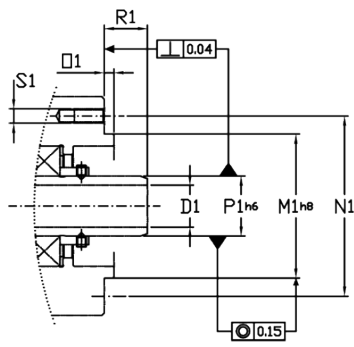

客戶端介面							
	$\varnothing$ D1	$\varnothing$ M1 h8	$\varnothing$ N1	O	$\varnothing$ P1 h6	$\varnothing$ R1	S1
L20	17,5	60	75	5	25	18	M6 4×90°
L25	24	65	85	5	30	18	M6 4×90°

# F 系列-ROTOFLUX 不銹鋼旋轉接頭



型號 F 旋轉接頭，材質為不銹鋼，有 2 個精密研磨的密封組件。

- 類型 N(標準)：密封圈為石墨碳和碳化物。
- 類型 D(耐用型)：密封圈為碳化物。

所有與液體接觸的金屬零件皆為不銹鋼。法蘭型的轉子，正轉反轉皆可使用。

將旋轉接頭使用在最高的應用極限前，麻煩請先詢問我們。

型號 F 旋轉接頭

	壓力	溫度	轉速
水	1/4" - 1 1/2" - 50 bar / 725 PSI 2" - 40 bar / 580 PSI	95°C / 203°F	1/4" - 3/4" - 3500 1" - 3000
空氣	10 bar / 145 PSI		1/4" - 1 1/2" - 2500
真空	7 kPa / 2" Hg		2" - 750

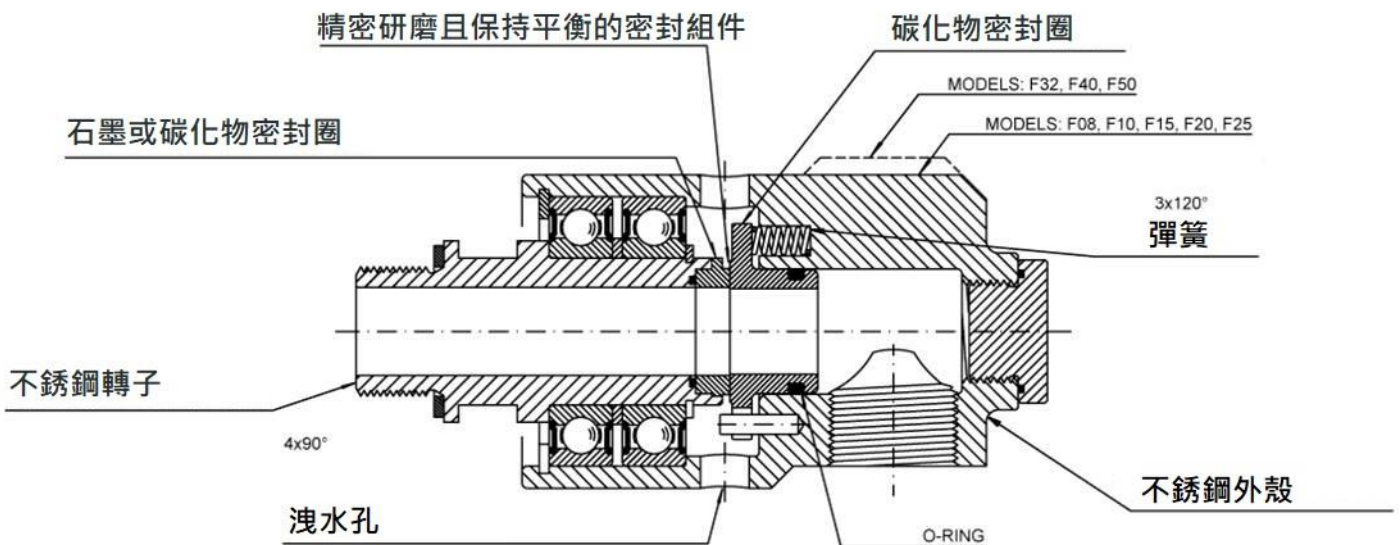

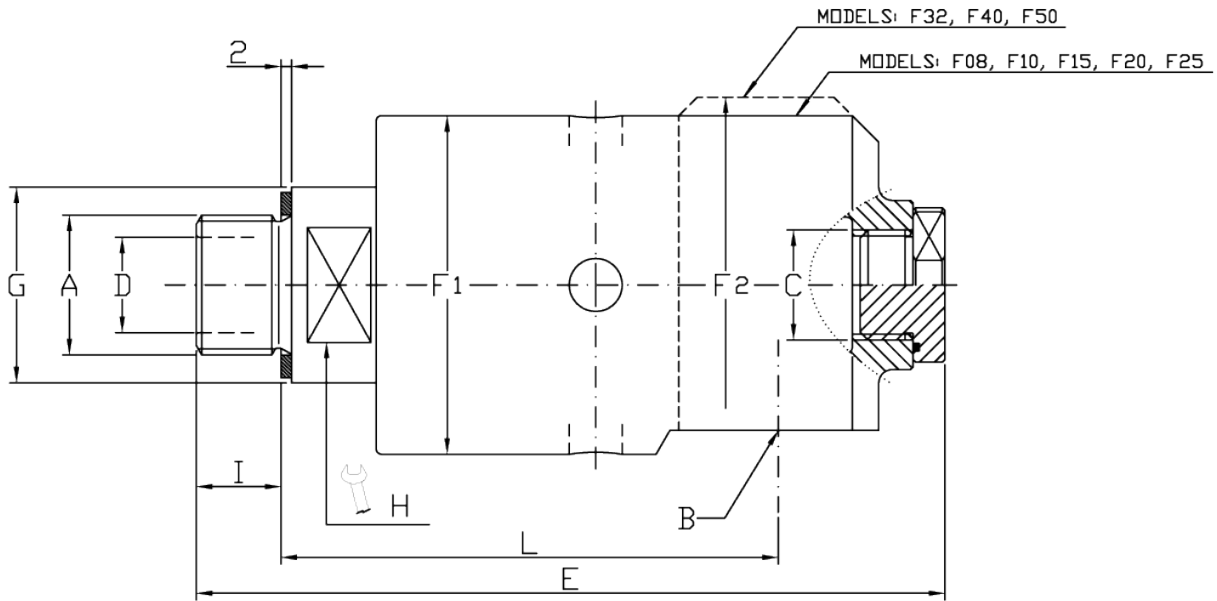

型號			單通道旋轉接頭											
Water N	Water D	Air-Vacuum	A	B	C	ø D	E	ø F1	ø F2	ø G	H	I	L	Kg
F08-1300-01R	F08-1301-01R	F08-1302-01R	G 1/4" RH	G 1/4"	-	7	88	43	-	20	17	11	67	0.6
F08-1300-02L	F08-1301-02L	F08-1302-02L	G 1/4" LH											
F10-1300-01R	F10-1301-01R	F10-1302-01R	G 3/8" RH	G 3/8"	G 1/4"	9	108	43	-	25	17	13	73	0.7
F10-1300-02L	F10-1301-02L	F10-1302-02L	G 3/8" LH											
F15-1300-01R	F15-1301-01R	F15-1302-01R	G 1/2" RH	G 1/2"	G 3/8"	13	121	54	-	30	24	13	82	1.3
F15-1300-02L	F15-1301-02L	F15-1302-02L	G 1/2" LH											
F20-1300-01R	F20-1301-01R	F20-1302-01R	G 3/4" RH	G 3/4"	G 1/2"	18	142	64	-	37	30	16	94	1.9
F20-1300-02L	F20-1301-02L	F20-1302-02L	G 3/4" LH											
F25-1300-01R	F25-1301-02R	F25-1302-01R	G 1" RH	G 1"	G 3/4"	23	166	69	-	45	36	20	105	2.4
F25-1300-02L	F25-1301-02L	F25-1302-02L	G 1" LH											
F32-1300-01R	F32-1301-01R	F32-1302-01R	G 1 1/4" RH	G 1 1/4"	G 1"	31	187	85	95	55	46	22	119	4.7
F32-1300-02L	F32-1301-02L	F32-1302-02L	G 1 1/4" LH											
F40-1300-01R	F40-1301-01R	F40-1302-01R	G 1 1/2" RH	G 1 1/2"	G 1 1/4"	36	209	101	109	60	50	24	132	7
F40-1300-02L	F40-1301-02L	F40-1302-02L	G 1 1/2" LH											
F50-1300-01R	F50-1301-01R	F50-1302-01R	G 2" RH	G 2"	G 1 1/4"	48	224	112	119	70	60	25	139	8.2
F50-1300-02L	F50-1301-02L	F50-1302-02L	G 2" LH											

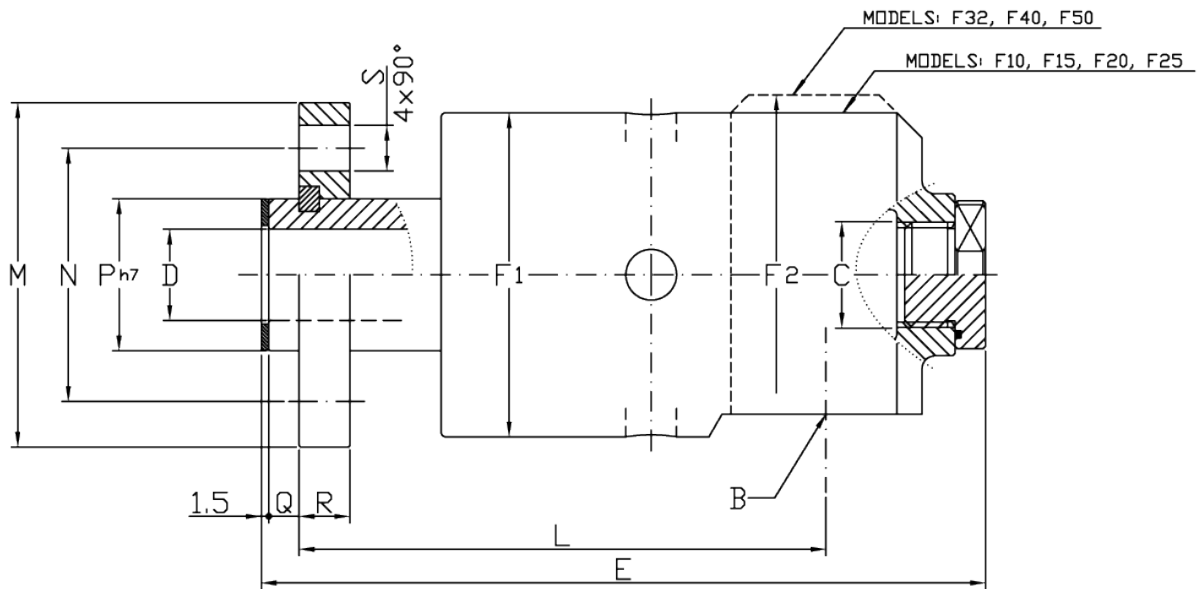

型號			單通道旋轉接頭													
Water N	Water D	Air-Vacuum	B	C	ø D	E	ø F1	ø F2	L	ø M	ø N	ø Ph7	Q	R	S	Kg
F10-1300-03F	F10-1301-03F	F10-1302-03F	G 3/8"	G 1/4"	9	111	43	-	82	53	38	18	6	8	9	0.8
F15-1300-03F	F15-1301-03F	F15-1302-03F	G 1/2"	G 3/8"	13	125	54	-	92	60	45	25	6	10	9	1.5
F20-1300-03F	F20-1301-03F	F20-1302-03F	G 3/4"	G 1/2"	18	140	64	-	101	68	50	30	6	10	9	2.1
F25-1300-03F	F25-1301-03F	F25-1302-03F	G 1"	G 3/4"	23	168	69	-	119	78	60	36	7	12	9	2.7
F32-1300-03F	F32-1301-03F	F32-1302-03F	G 1 1/4"	G 1"	31	189	85	95	133	94	70	44	8	12	11	5.3
F40-1300-03F	F40-1301-03F	F40-1302-03F	G 1 1/2"	G 1 1/4"	36	204	101	109	139	99	78	52	10	14	11	7.2
F50-1300-03F	F50-1301-03F	F50-1302-03F	G 2"	G 1 1/4"	48	225	112	119	154	119	95	65	10	14	11	9

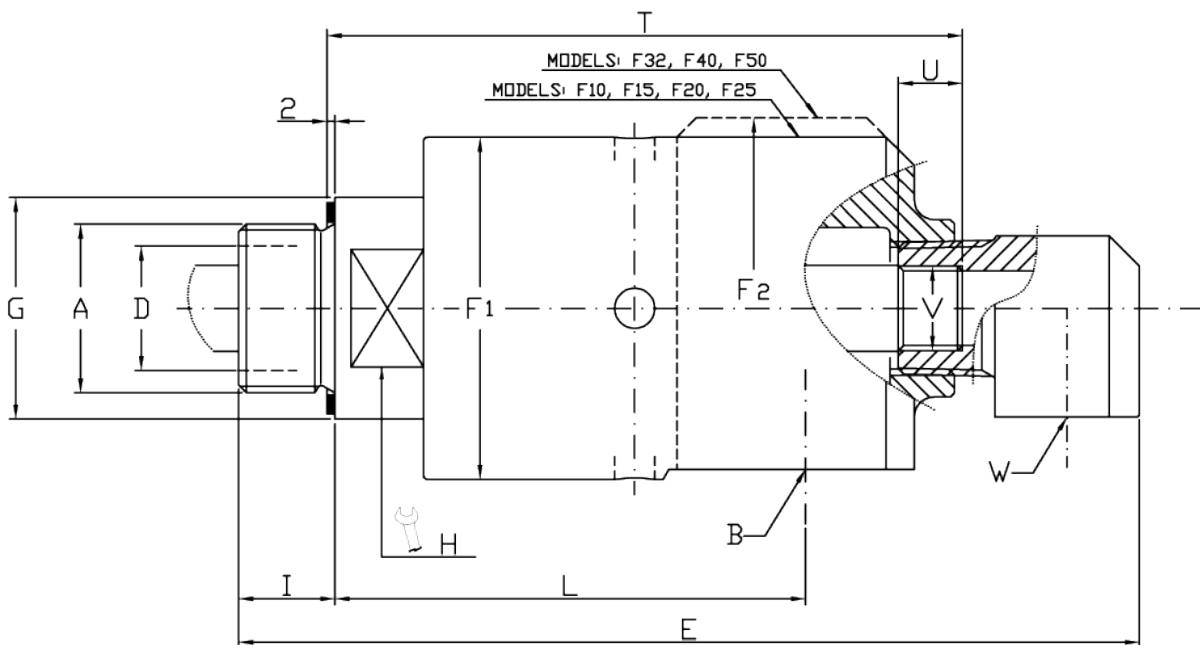

型號		雙通道固定式中間管														
Water D	Water N	A	B	ø D	E	ø F1	ø F2	ø G	H	I	L	T	U	V	W	Kg
F10-1300-01R-800	F10-1301-01R-800	G 3/8" RH	G 3/8"	9	129	43	-	25	17	13	73	92	10	M6	G 1/4"	0.9
F10-1300-02L-800	F10-1301-02L-800	G 3/8" LH														
F15-1300-01R-800	F15-1301-01R-800	G 1/2" RH	G 1/2"	13	146	54	-	30	24	13	82	105	12	G 1/8"	G 3/8"	1.5
F15-1300-02L-800	F15-1301-02L-800	G 1/2" LH														
F20-1300-01R-800	F20-1301-01R-800	G 3/4" RH	G 3/4"	18	173	64	-	37	30	16	94	123	14	G 1/4"	G 1/2"	2.2
F20-1300-02L-800	F20-1301-02L-800	G 3/4" LH														
F25-1300-01R-800	F25-1301-01R-800	G 1" RH	G 1"	23	200	69	-	45	36	20	105	144	16	G 3/8"	G 1/2"	2.7
F25-1300-02L-800	F25-1301-02L-800	G 1" LH														
F32-1300-01R-800	F32-1301-01R-800	G 1 1/4" RH	G 1 1/4"	31	224	85	94	55	46	22	119	158	16	G 1/2"	G 3/4"	5.1
F32-1300-02L-800	F32-1301-02L-800	G 1 1/4" LH														
F40-1300-01R-800	F40-1301-01R-800	G 1 1/2" RH	G 1 1/2"	36	256	93	109	60	50	24	132	177	18	G 3/4"	G 1"	7.4
F40-1300-02L-800	F40-1301-02L-800	G 1 1/2" LH														
F50-1300-01R-800	F50-1301-01R-800	G 2" RH	G 2"	48	281	112	119	70	60	25	139	193	20	G 1"	G 1 1/4"	8.7
F50-1300-02L-800	F50-1301-02L-800	G 2" LH														

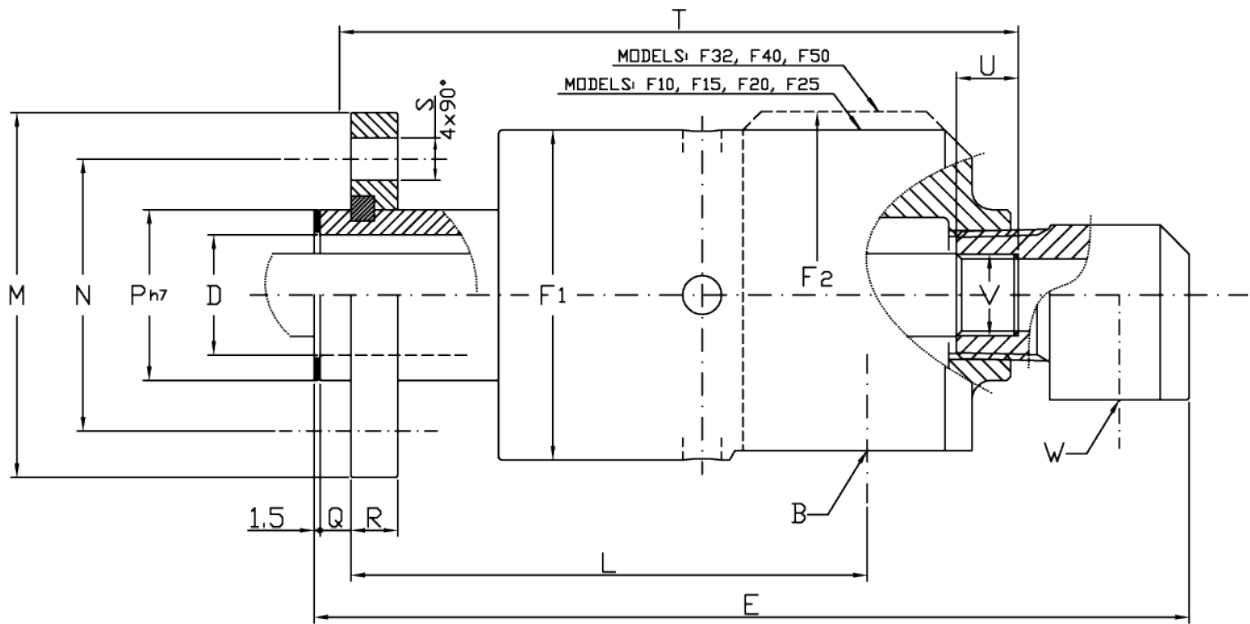

型號		雙通道固定式中間管																
Water N	Water D	B	ø D	E	ø F1	ø F2	L	ø M	ø N	ø Ph7	Q	R	S	T	U	V	W	Kg
F10-1300-03F-800	F10-1301-03F-800	G 3/8"	9	132	3	-	82	53	38	18	6	8	9	101	10	M6	G 1/4"	1
F15-1300-03F-800	F15-1301-03F-800	G 1/2"	13	151	54	-	92	60	45	25	6	10	9	115	12	G 1/8"	G 3/8"	1.7
F20-1300-03F-800	F20-1301-03F-800	G 3/4"	18	172	64	-	101	68	50	30	6	10	9	130	14	G 1/4"	G 1/2"	2.4
F25-1300-03F-800	F25-1301-03F-800	G 1"	23	202	69	-	119	78	60	36	7	12	9	157	16	G 3/8"	G 1/2"	3
F32-1300-03F-800	F32-1301-03F-800	G 1 1/4"	31	225	85	94	133	94	70	44	8	12	11	172	16	G 1/2"	G 3/4"	5.6
F40-1300-03F-800	F40-1301-03F-800	G 1 1/2"	36	251	93	109	139	99	78	52	10	14	11	185	18	G 3/4"	G 1"	7.6
F50-1300-03F-800	F50-1301-03F-800	G 2"	48	282	112	119	154	119	95	65	10	14	11	208	20	G 1"	G 1 1/4"	9.5

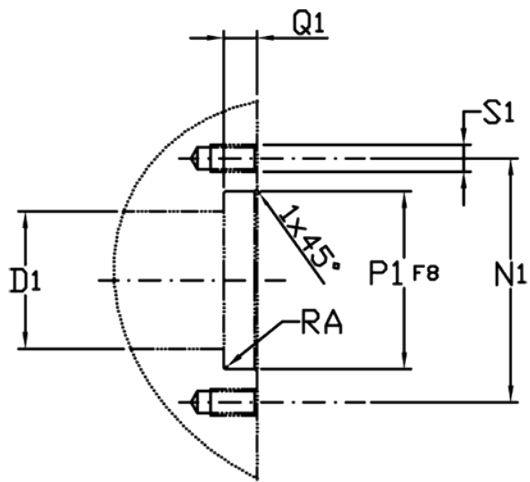

客戶端介面						
	$\phi$ D1	$\phi$ N1	$\phi$ P1 F8	RA	Q1	S1
F10	9	38	18	0.2	6	M8 4×90°
F15	13	45	25	0.2	6	M8 4×90°
F20	18	50	30	0.2	6	M8 4×90°
F25	23	60	36	0.2	7	M8 4×90°
F32	31	70	44	0.2	8	M10 4×90°
F40	36	78	52	0.2	10	M10 4×90°
F50	48	95	65	0.2	10	M10 4×90°

## C 系列-高壓力和高轉速



	壓力	溫度	轉速 RPM
水	$\frac{1}{4}'' - 1\frac{1}{2}'' - 400 \text{ bar} / 5800 \text{ PSI}$ $\frac{3}{4}'' - 250 \text{ bar} / 3625 \text{ PSI}$	$90^{\circ}\text{C} / 195^{\circ}\text{F}$	$\frac{1}{4}'' - 1\frac{1}{2}'' - 1500$ $\frac{3}{4}'' - 800$
液壓油			

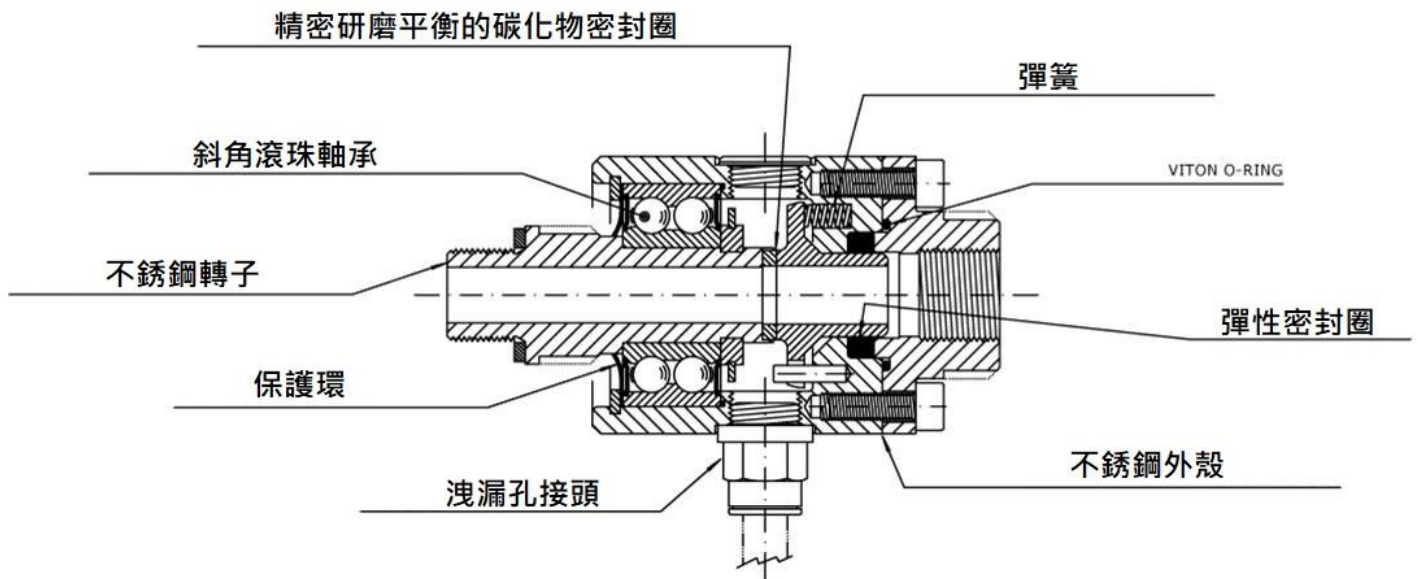

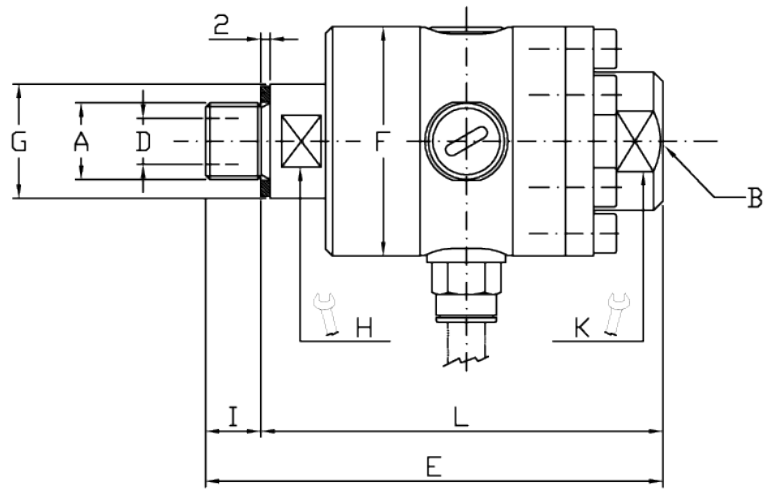

型號	單通道旋轉接頭										
	A	B	ø D	E	ø F	G	H	K	I	L	Kg
C08-1301-01R	G 1/4" RH	G 1/4"	7	99	49,5	19,8	17	27	12	87	0,8
C10-1301-01R	G 3/8" RH	G 3/8"	9	99	49,5	24,5	22	27	12	87	0,8
C15-1301-01R	G 1/2" RH	G 1/2"	12	106	49,5	27,5	24	27	14	92	0,8
C20-1301-01R	G 3/4" RH	G 3/4"	18	120	74	34,5	28	68	16	104	2,3

## SERIES M 系列- 雙通道，高壓力低轉速用



ROTOFLUX 的 M 系列，因特殊的密封圈和轉子平面設計，硬化處理和精密研磨，在高壓力液體和低轉速時，有低磨擦和低磨耗的效果。

且可長時間處待用狀態，止迴銷能讓本體不隨轉子旋轉。為了避免洩漏時會有污染的情形，必須讓 2 個通道都使用同一種液體。

避免在沒有詢問我們之前，使用此旋轉接頭的最高限度使用條件和壓力激增的情況。

另有乾淨水用的特殊版本。

	壓力	溫度	轉速
空氣	10 bar / 145 PSI	90°C / 195°F	250
液壓油	300 bar / 3350 PSI		50 bar / 725 PSI - 250 250 bar / 3625 - 15

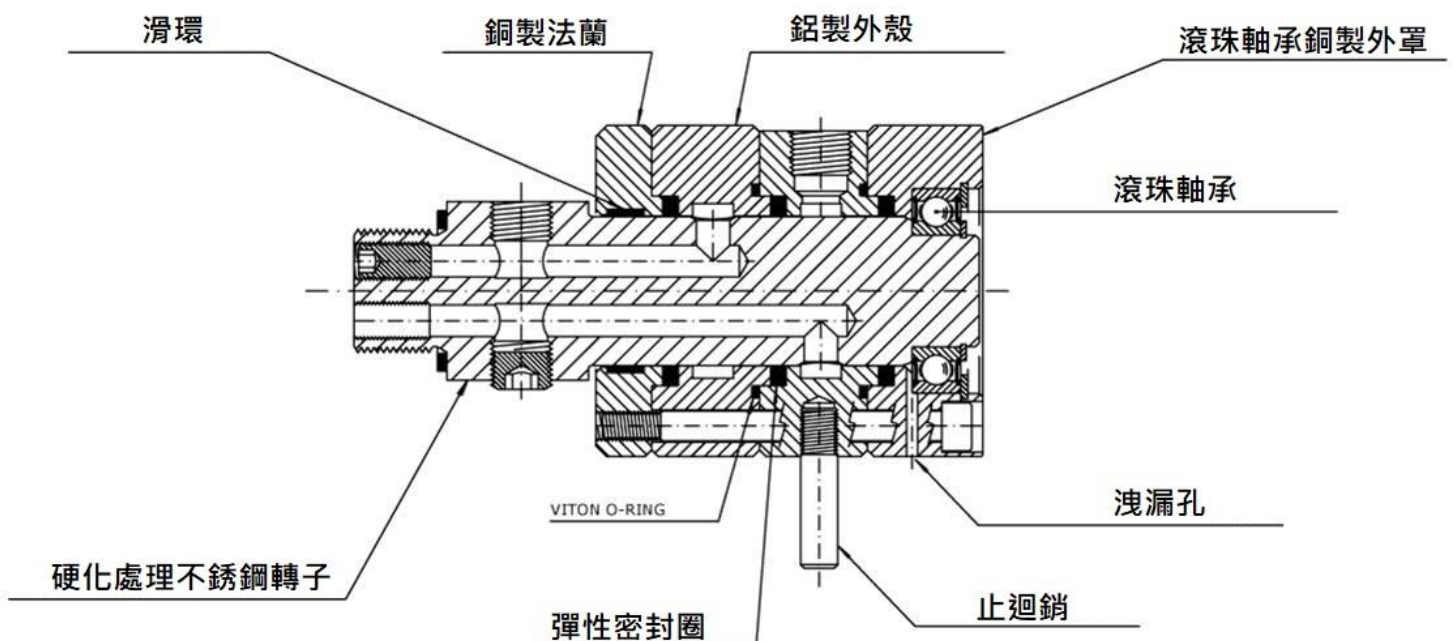

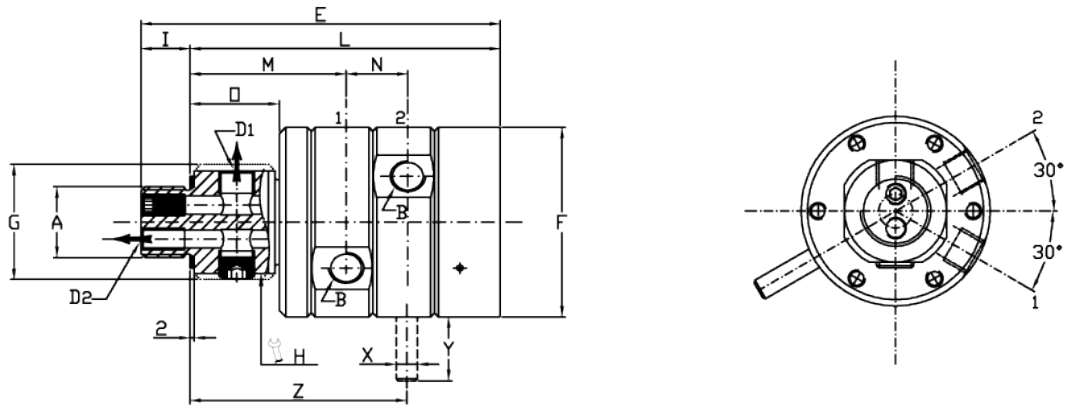

型號		雙通道 2																
液壓油	空氣	A	B	D1	ØD2	E	ØF	ØG	H	I	L	M	N	O	ØX	Y	Z	Kg
M210-000-01R	M210-300-01R	G 1"RH	G 3/8"	G 3/8"	9	169	89	54	48	23	146	73.5	29	42	10	30	102	4.5
M220-000-05R	M220-300-05R	G 1 1/2"RH	G 3/4"	G 3/4"	19	216	99.5	78	68	28	188	88	47	47	10	30	135	6.4

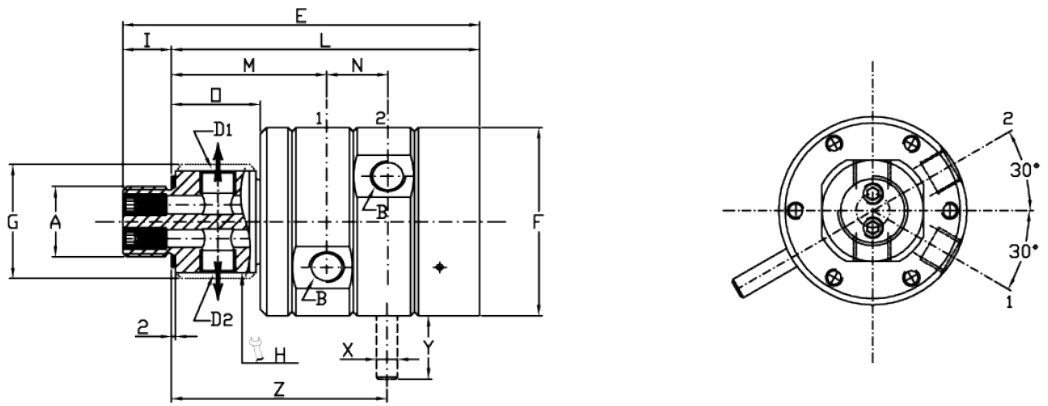

型號		雙通道 2																
液壓油	空氣	A	B	D1	D2	E	ØF	ØG	H	I	L	M	N	O	ØX	Y	Z	Kg
M210-002-01R	M210-302-01R	G 1"RH	G 3/8"	G 3/8"	G 3/8"	169	89	54	48	23	146	73.5	29	42	10	30	102	4.5
M220-002-05R	M220-302-05R	G 1 1/2"RH	G 3/4"	G 3/4"	G 3/4"	216	99.5	78	68	28	188	88	47	47	10	30	135	6.6

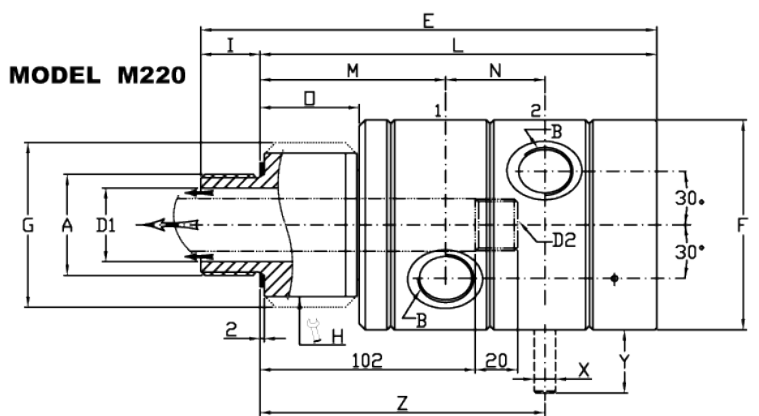
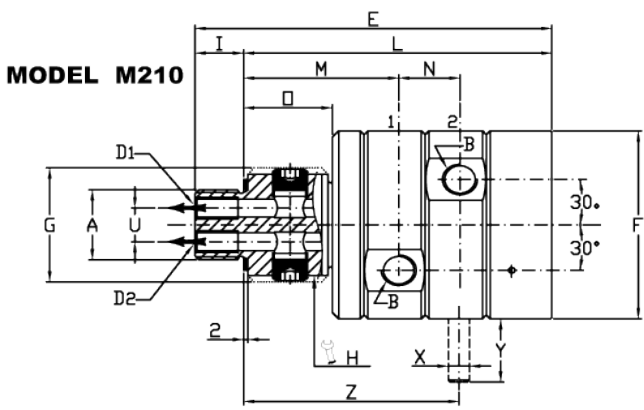

型號		雙通道 2																	
液壓油	空氣	A	B	D1	D2	E	ØF	ØG	H	I	L	M	N	O	U	ØX	Y	Z	Kg
M210-003-01R	M210-303-01R	G 1"RH	G 3/8"	G 1/8"	G 1/8"	169	89	54	48	23	146	73.5	29	42	16	10	30	102	4.5
M220-004-05R	M220-304-05R	G 1 1/2"RH	G 3/4"	Ø35	G 3/4"	216	99.5	78	68	28	188	88	47	47	-	10	30	135	5.6

# M 系列-2-4-6 孔通道-高壓力低速用



ROTOFLUX 的 M 系列，因特殊的密封圈和轉子平面設計，硬化處理和精密研磨，在高壓力液體和低轉速時，有低磨擦和低磨耗的效果。

且可長時間處待用狀態，止迴銷能讓本體不隨轉子旋轉。為了避免洩漏時會有汙染的情形，必須讓 2 個通道都使用同一種液體。

避免在沒有詢問我們之前，使用此旋轉接頭的最高限度使用條件和壓力激增的情況。

另有乾淨水用的特殊版本。

	壓力	溫度	轉速
空氣	10 bar / 145 PSI	90°C / 195°F	250
液壓油	250 bar / 3625 PSI		50 bar / 725 PSI - 250 250 bar / 3625 - 15

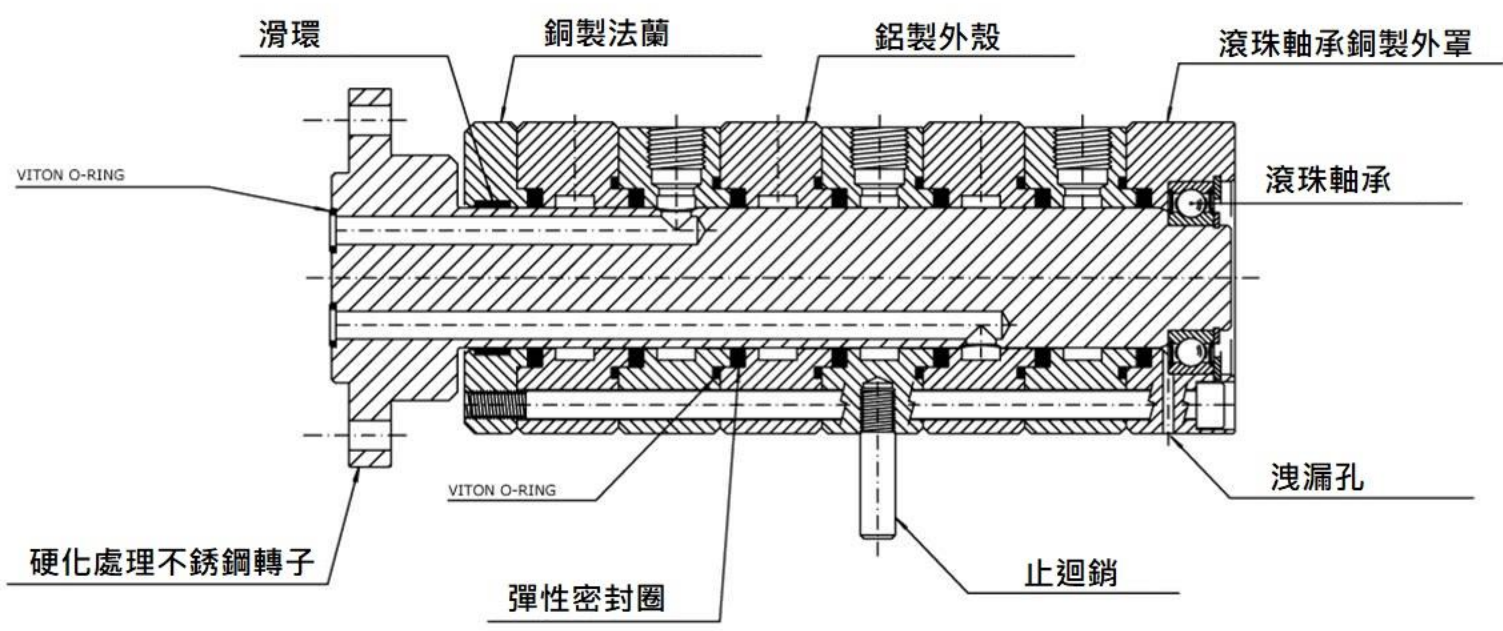

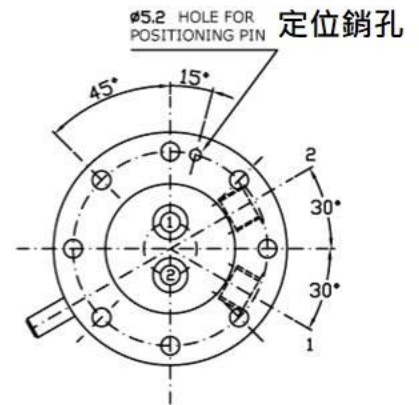
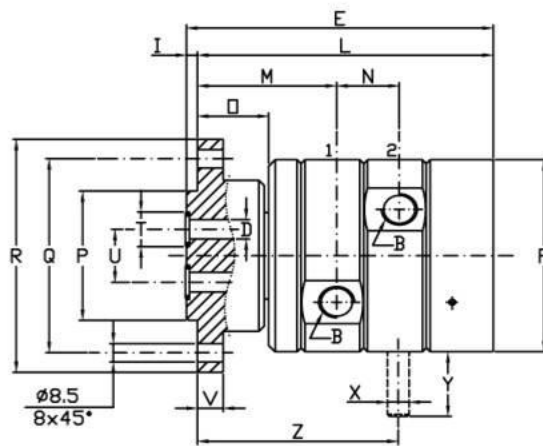
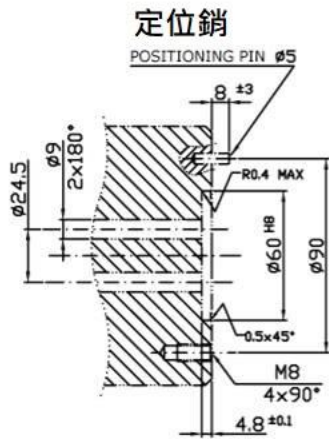

型號		雙通道 2																		
液壓油	空氣	B	øD	E	øF	I	L	M	N	O	øP	øQ	øR	øT	øU	V	øX	Y	Z	Kg
M210-000-03F	M210-300-03F	G 3/8"	9 2×180°	142	89	5	137	64.5	29	33	60	90	108	16	24.5	12	10	30	93	4.8

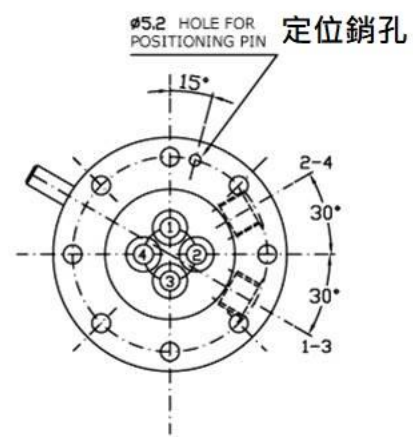
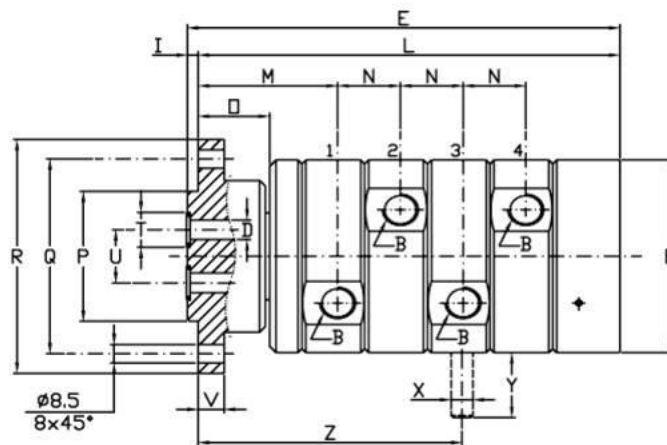
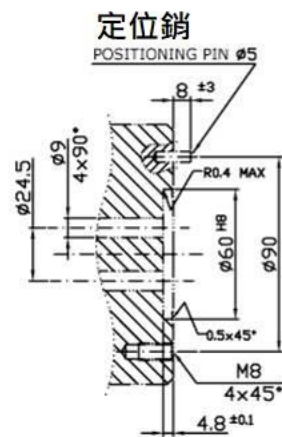

型號		雙通道 2																		
液壓油	空氣	B	øD	E	øF	I	L	M	N	O	øP	øQ	øR	øT	øU	V	øX	Y	Z	Kg
M410-000-03F	M410-300-03F	G 3/8"	9 4×90°	200	89	5	195	64.5	29	33	60	90	108	16	24.5	12	10	30	122	6.0

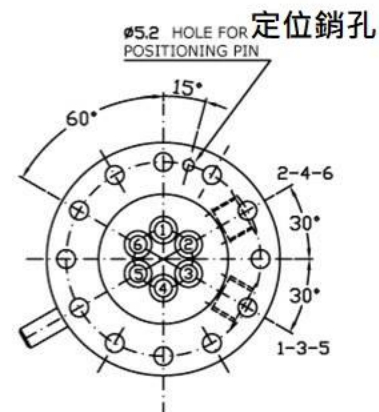
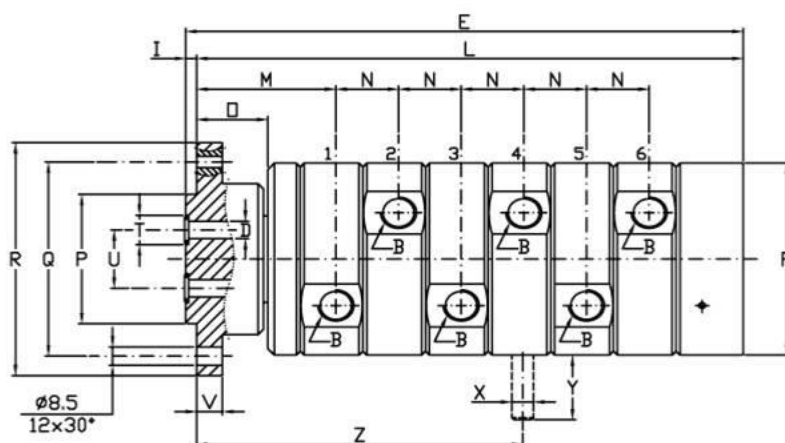
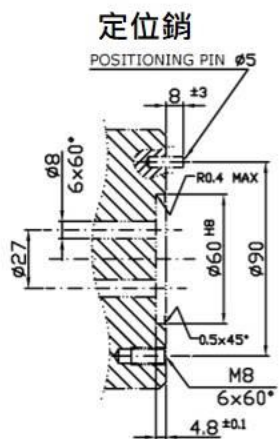

型號		雙通道 2																		
液壓油	空氣	B	øD	E	øF	I	L	M	N	O	øP	øQ	øR	øT	øU	V	øX	Y	Z	Kg
M610-000-03F	M610-300-03F	G 3/8"	8 6×60°	258	89	5	253	64.5	29	33	60	90	108	12.6	27	12	10	30	151	7.5

## M 系列-2-4-6 通道-中間直通孔



ROTOFLUX 的 M 系列，因特殊的密封圈和轉子平面設計，硬化處理和精密研磨，在高壓力液體和低轉速時，有低磨擦和低磨耗的效果。

且可長時間處待用狀態，止迴銷能讓本體不隨轉子旋轉。為了避免洩漏時會有汙染的情形，必須讓 2 個通道都使用同一種液體。

避免在沒有詢問我們之前，使用此旋轉接頭的最高限度使用條件和壓力激增的情況。

另有乾淨水用的特殊版本。

	壓力	溫度	轉速
空氣	10 bar / 145 PSI	90°C / 195°F	200
液壓油	250 bar / 3625 PSI		50 bar / 725 PSI - 250 250 bar / 3625 - 15

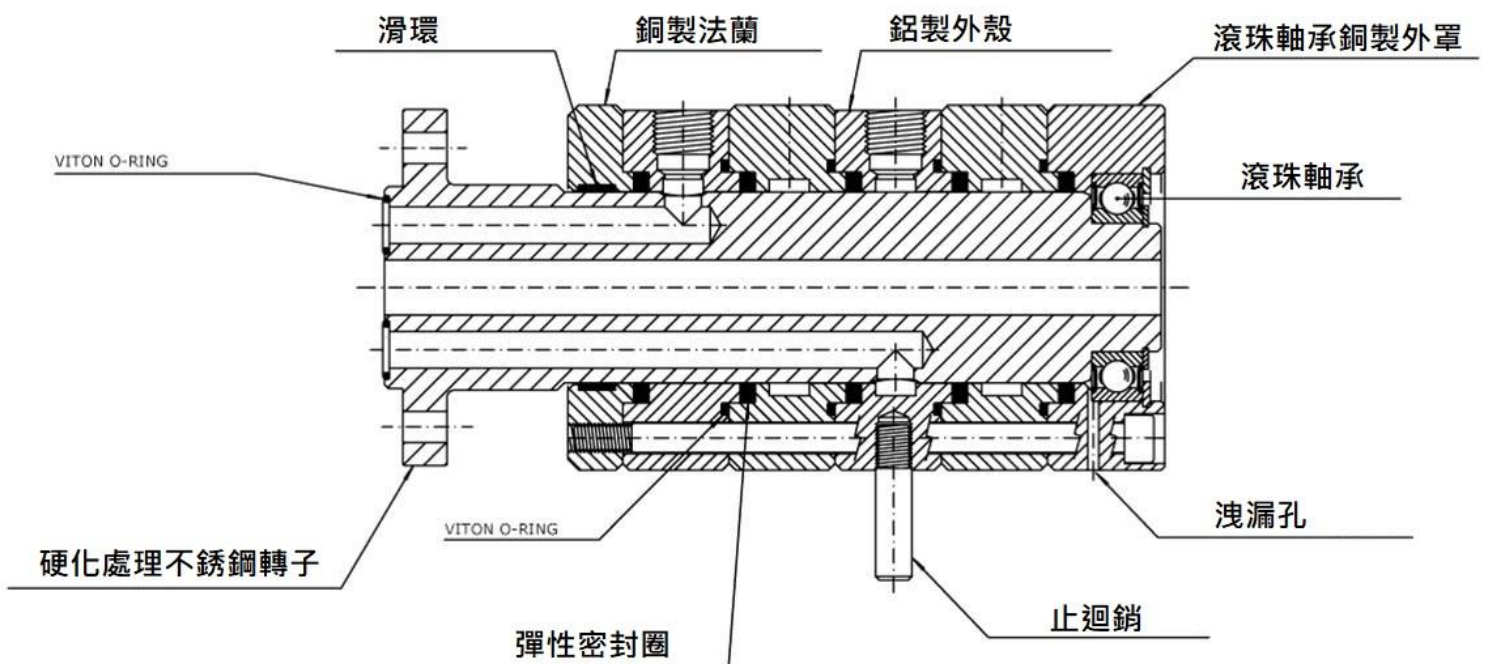

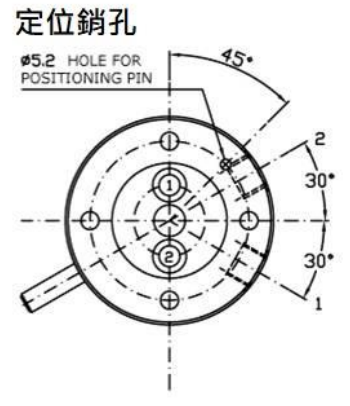
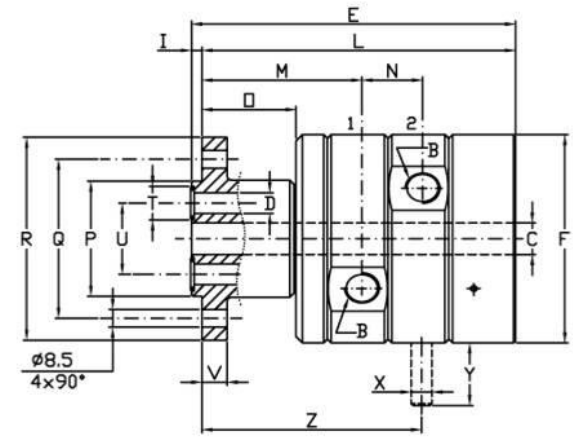
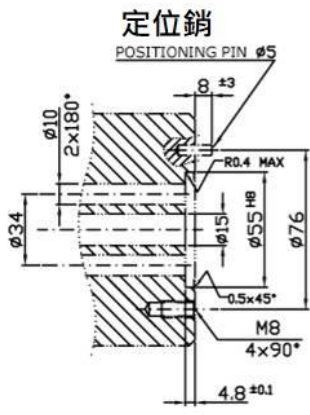

型號		雙通道 2																			
液壓油	空氣	B	φC	φD	E	φF	I	L	M	N	O	φP	φQ	φR	φT	φU	V	φX	Y	Z	Kg
M210-200-F15	M210-400-F15	G 3/8"	15	10 2x180°	155	99.5	5	150	76.5	29	45	55	76	97	16	34	12	10	30	105	5.5

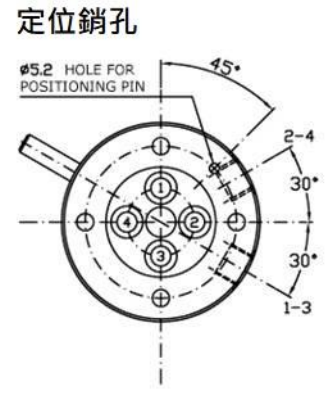
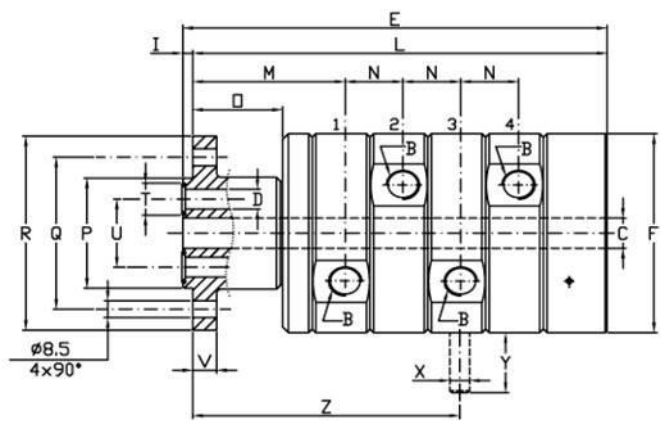
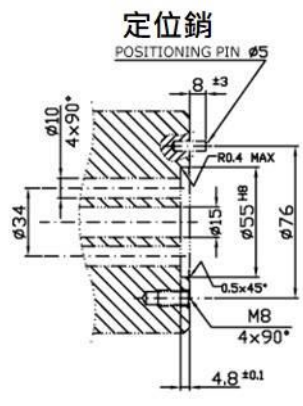

型號		雙通道 2																			
液壓油	空氣	B	φC	φD	E	φF	I	L	M	N	O	φP	φQ	φR	φT	φU	V	φX	Y	Z	Kg
M410-200-F15	M410-400-F15	G 3/8"	15	10 4x90°	213	99.5	5	208	76.5	29	45	55	76	97	16	34	12	10	30	134	7.5

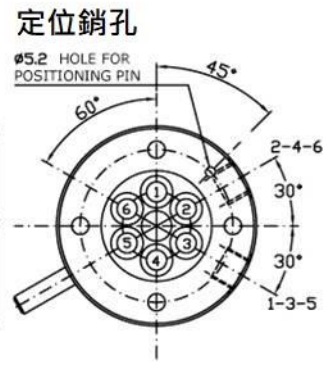
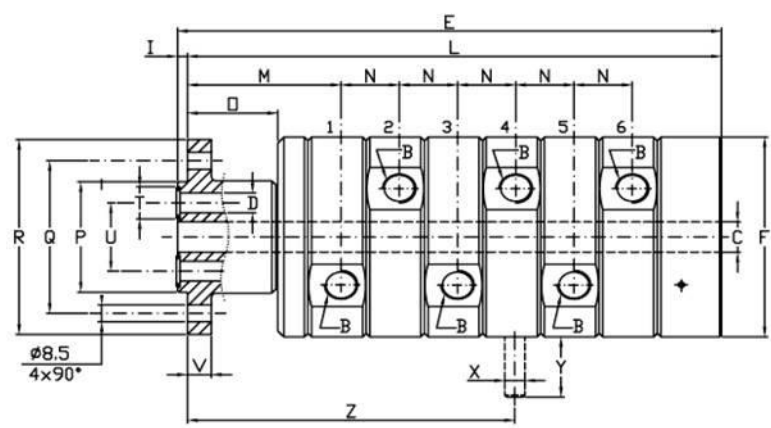
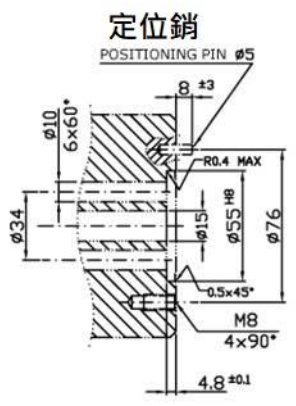

型號		雙通道 2																			
液壓油	空氣	B	φC	φD	E	φF	I	L	M	N	O	φP	φQ	φR	φT	φU	V	φX	Y	Z	Kg
M610-200-F15	M610-400-F15	G 3/8"	15	10 6x60°	271	99.5	5	266	76.5	29	45	55	76	97	16	34	12	10	30	163	9.5

# M 系列-5 通道-中間通孔



ROTOFLUX 的 M 系列，因特殊的密封圈和轉子平面設計，硬化處理和精密研磨，在高壓力液體和低轉速時，有低磨擦和低磨耗的效果。

且可長時間處待用狀態，止迴銷能讓本體不隨轉子旋轉。為了避免洩漏時會有污染的情形，必須讓 2 個通道都使用同一種液體。

避免在沒有詢問我們之前，使用此旋轉接頭的最高限度使用條件和壓力激增的情況。

另有乾淨水用的特殊版本。

	壓力	溫度	轉速
空氣	10 bar / 145 PSI	90°C / 195°F	80
液壓油	250 bar / 3625 PSI		50 bar / 725 PSI - 80 250 bar / 3625 - 10

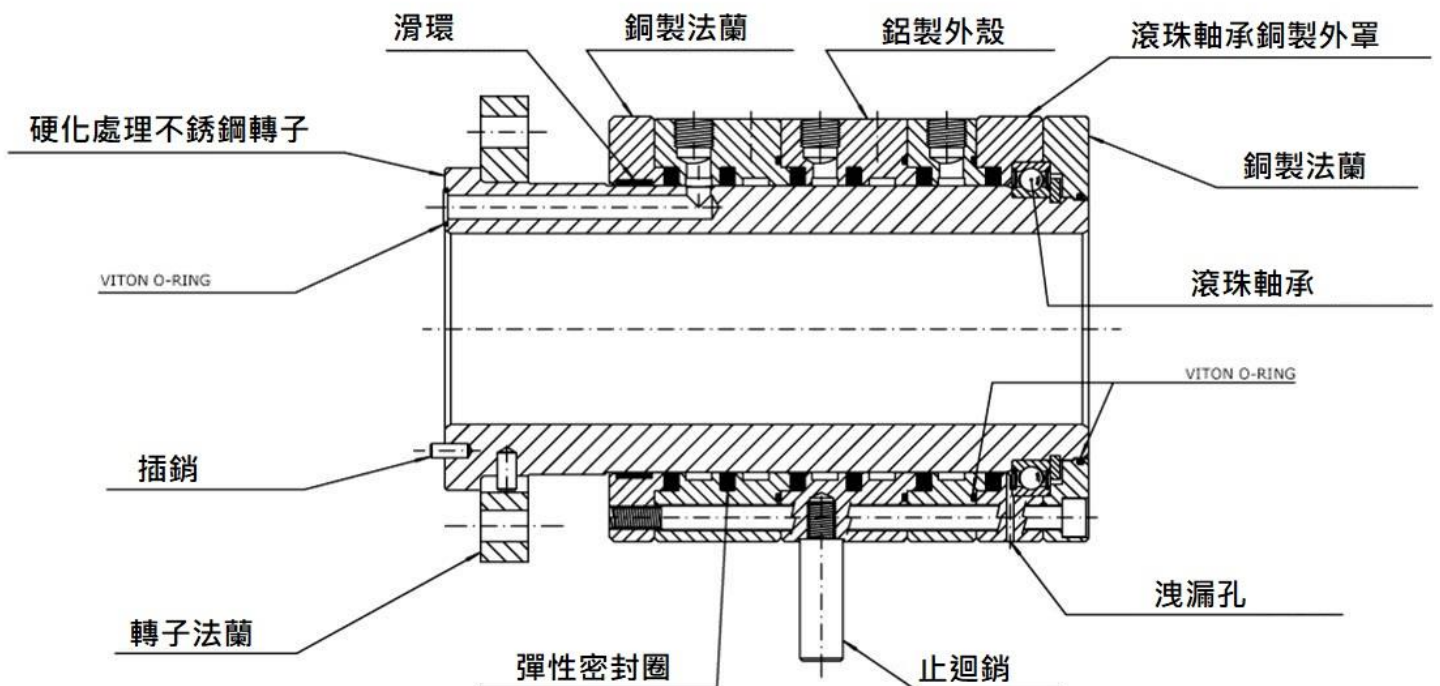

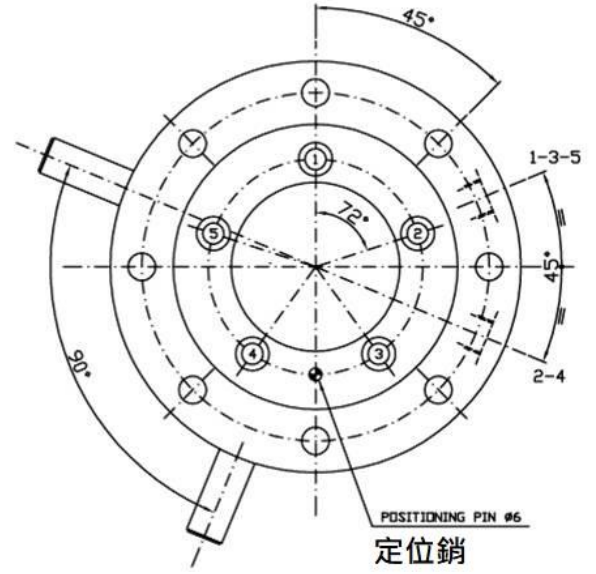
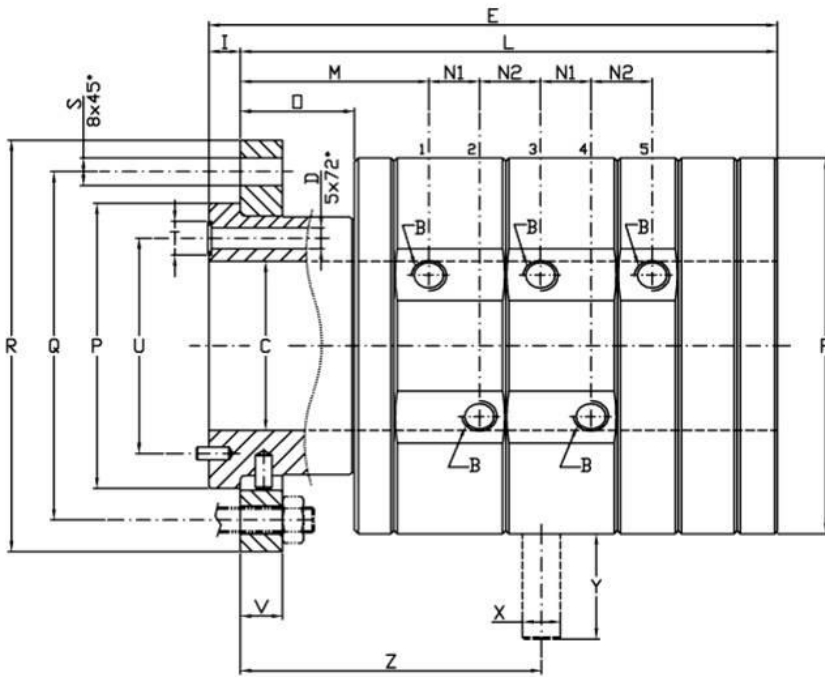

型號		雙通道 2																					
液壓油	空氣	B	øC	øD	E	øF	I	L	M	N1	N2	O	øP	øQ	øR	øS	øT	øU	V	øX	Y	Z	Kg
M510-000-F80	M510-300-F80	G 3/8"	80	10	270	178	5	255	89.5	24	29	54	135	165	195	13	16	102	20	18	50	143	28
				5x72°												8x45°							

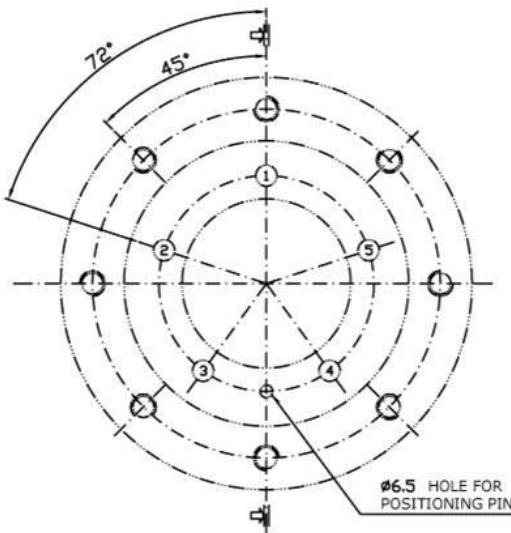

客戶端介面

